



MINISTERUL  
EDUCAȚIEI



INSPECTORATUL  
ȘCOLAR JUDEȚEAN  
HUNEDOARA



LICEUL TEHNOLOGIC  
„DIMITRIE LEONIDA”  
PETROȘANI

NR. 2288/03.10.2024

Aprobat în Consiliul de Administrație din 01.10.2024

Director,

prof. Marița Olga-Mihaela



**PLANUL DE ACȚIUNE AL ȘCOLII  
2022-2026**

**ECHIPA CARE A PARTICIPAT LA ELABORAREA P.A.S.**

**DIR. prof. MARIȚA OLGA-MIHAELA**

**DIR. adj. prof. OBOGEANU GHEORGHİȚA**

**Resp.CEAC: prof. DAMIAN CARMEN**

**Coord. programe si proiecte educative: prof. CERCEL ANA MARIA**

**Psiholog școlar: prof. MUNTEAN FLORIN**

**Prof. PARASCHIV CAMELIA**

## CUPRINS

<b>PLANUL DE ACȚIUNE AL ȘCOLII</b>	<b>1</b>
<b>Partea 1</b>	<b>4</b>
<b>CONTEXT</b>	<b>4</b>
<b>1.1. Specificarea scopului / misiunii</b>	<b>4</b>
<b>1.2. Profilul actual al școlii</b>	<b>5</b>
<b>1.3. CONTEXTUL EUROPEAN, NAȚIONAL ȘI REGIONAL</b>	<b>8</b>
<b>1.4 Strategia Națională pentru Dezvoltare Durabilă a României – 2030</b>	<b>17</b>
<b>Partea a 2-a</b>	<b>19</b>
<b>ANALIZA NEVOILOR</b>	<b>19</b>
<b>2.1. ANALIZA MEDIULUI EXTERN</b>	<b>19</b>
2.1.1. Populația totală. Dinamica generală	19
2.1.2. Structura pe grupe de vârstă și medii rezidențiale	21
2.1.3. Distribuția pe sexe	22
2.1.4. Structura pe grupe de vârstă	23
2.1.5. Structura pe grupe de vârstă și medii rezidențiale	24
2.1.6. Mișcarea migratorie	25
2.1.7. Proiecții demografice în orizontul de timp 2025, 2030 și 2060	28
2.1.8. Principalele concluzii din analiza demografică. Implicații pentru ÎPT	31
2.1.9. Profilul economic județean. Piața Muncii	32
2.1.10. EVOLUȚIA PRINCIPALILOR INDICATORI ECONOMICO-SOCIALI ÎN JUDEȚUL HUNEDOARA	33
2.1.11. Implicații pentru ÎPT ale mediului economic	34
2.1.12. PIAȚA MUNCII	35
2.1.13. Principalele constatări din analiza evoluției la nivelul ocupațiilor relevante pentru învățământul profesional și tehnic	42
2.1.14. Evoluțiile recente ale șomajului și a locurilor de muncă vacante înregistrate la AJOFM (aspecte critice în contextual crizei economice și financiare)	43
<b>2.2. ANALIZA MEDIULUI INTERN</b>	<b>44</b>
2.2.1 Resurse umane	45
2.2.2 Resurse materiale și financiare	48
2.2.3 Lista proiectelor de CDS / CDL avizate și aplicabile	49
2.2.4 Relațiile cu comunitatea	54
<b>2.3 Analiza SWOT a mediului intern</b>	<b>59</b>
<b>2.4. REZUMAT AL ASPECTELOR PRINCIPALE CARE NECESITĂ DEZVOLTARE</b>	<b>63</b>
<b>Partea a 3-a</b>	<b>64</b>
<b>PLAN DE ACȚIUNE</b>	<b>64</b>
<b>perioada 2022-2026</b>	<b>64</b>
<b>GLOSAR</b>	<b>80</b>

# Partea 1

## CONTEXT

### 1.1. *Specificarea scopului / misiunii*

Imaginea ideală a ceea ce vor să realizeze în viitor grupurile de interes de Liceul Tehnologic „D. Leonida” Petroșani, având în vedere și obiectivele strategice pe termen lung și mediu, s-a concretizat în:

### VIZIUNEA ȘCOLII

**LICEUL TEHNOLOGIC „DIMITRIE LEONIDA” PETROȘANI –O ȘCOALĂ EUROPEANĂ, O ȘCOALĂ PENTRU TOȚI**

### MISIUNEA ȘCOLII

**ASIGURAREA UNUI MEDIU ȘCOLAR DESCHIS CĂTRE SOCIETATE, UNDE TOȚI FACTORII IMPLICAȚI ÎN PROCESUL INSTRUCTIV-EDUCATIV CONTRIBUIE LA OFERIREA DE OPORTUNITĂȚI DE EDUCAȚIE ȘI DEZVOLTARE DE COMPETENȚE DIVERSE TUTUROR CELOR INTERESAȚI PENTRU SPORIREA CALITĂȚII VIETII ȘI PROSPERITATE ECONOMICĂ.**

Misiunea unității noastre ca școală comunitară o reprezintă formarea unui absolvent de liceu (filiera tehnologică, profil Tehnic și Servicii) responsabil, autonom, cu capacitate de decizie în privința carierei, adaptabil la schimbare și capabil de integrare în comunitate.

Promovăm accesul egal la educație pentru atingerea calității serviciilor educaționale, printr-o comunicare deschisă și permanentă cu partenerii educaționali și sociali pentru transformarea școlii într-o sursă de dezvoltare a comunității locale. Misiunea școlii este de a fi deschisă pentru toți cetățenii, spre a le oferi șanse egale de dezvoltare personală și profesională.

Școala asigură fiecărui elev condițiile pentru cea mai bună, completă și utilă dezvoltare, în parteneriat și cooperare cu actorii sociali, promovând toleranța și înțelegerea între copiii de origine socio-culturală și lingvistică diferită.

Dorim să consolidăm viziunea unui liceu care să transforme informația în cunoaștere, să facilităm trecerea de la învățământul informal bazat pe acumulare de cunoștințe la cel formal bazat pe dobândirea de competențe.

O dată definită misiunea, în continuare este foarte important să se realizeze asimilarea ei de către profesori, elevi, părinți și alți parteneri sociali în scopul coagulării unei identități specifice școlii noastre.

Indiferent de domeniul de pregătire, școala pune accentul pe:

- pregătirea elevilor pentru a dobândi capacitatea de a se adapta provocărilor dezvoltării dinamice a economiei, prin învățare pe tot parcursul vieții;
- dobândirea de către elevi a competențelor specifice domeniului de pregătire profesională;
- formarea la aceștia a personalității autonome, creative, în consens cu exigențele Comunității;
- educarea în spiritul respectării drepturilor și libertăților fundamentale ale omului, a demnității și toleranței ,a schimbului liber de opinii;
- dezvoltarea armonioasă a individului prin educație fizică, educație igienico-sanitară și practicarea sportului;
- educația pentru o dezvoltare durabilă.

## 1.2. Profilul actual al școlii

Liceul Tehnologic „Dimitrie Leonida” este situat în zona centrală a Văii Jiului, în Municipiul Petroșani, județul Hunedoara, este o unitate școlară pentru învățământ de masă, finanțat din resurse publice. Poziția geografică permite accesul ușor al elevilor din localitate și din localitățile rurale și urbane învecinate, atât cu mijloace auto cât și cu trenul.



Unitatea școlară a fost înființată în anul 1966 cu numele „Liceul Industrial Minier”, cu specialitățile: exploatarea minieră și electromecanică minieră.

Orașul, era într-o perioadă înfloritoare, numărul angajaților în domeniul mineritului era în creștere, populația orașului era de asemenea în continuă creștere și era necesară pregătirea forței de muncă pentru creșterea capacităților de extracție a cărbunilor. În anii următori învățământul a fost organizat pe 3 niveluri: zi, seral și profesional. Admiterea se făcea prin concurs, liceul se încheie cu examen de bacalaureat, se includea și o lucrare practică în domeniu. Forța de muncă era absorbită în proporție de 80% de industria de extracție a cărbunilor.

În decursul anilor unitatea școlară a avut următoarele denumiri în ordine cronologică:

- Liceul industrial Minier
- Grup Școlar Industrial Minier
- Grup Școlar „Dimitrie Leonida”
- Colegiul Tehnic „Dimitrie Leonida”
- Liceul Tehnologic „Dimitrie Leonida”

Actuala clădire a Liceul Tehnologic „Dimitrie Leonida” Petroșani a fost dată în folosință în anul 1971 și devenea al doilea liceu industrial din Petroșani.

În anul 1977, din dispoziția ministerului care ne patrona, cele două licee industriale din localitate se vor unifica formând Grupul Școlar Industrial Petroșani cu următoarele forme de învățământ: liceu, curs de zi și seral, școala profesională, școala de maiștri.

În 1993, are loc o nouă reorganizare, din Grupul Școlar desprinzându-se Liceul Teoretic.

În anul 2010 în urma îndeplinirii criteriilor de evaluare impuse de Ministerul Educației și Cercetării, școala a solicitat și a primit aprobare de a se transforma în Colegiu Tehnic.

Din anul școlar 2018-2019, ne numim Liceul Tehnologic „Dimitrie Leonida”.

Din anul școlar 2011-2012, unitatea școlară cu personalitate juridică are în structură Școala Generală Nr.2 Petroșani, situată în cartierul Colonie, școală care are în componență și grădinița cu aceeași denumire. În acest context școala noastră asigură școlarizarea pe toate nivelurile de învățământ de la preșcolar la postliceal.

La nivelul anului școlar 2023-2024, școala oferă mai multe programe de educație și formare profesională prin învățământul preșcolar, primar, gimnazial, liceal, profesional, postliceal și a II-a șansă în domenii de calificare și pe nivele diverse, după cum urmează:

Nr. crt.	Clasa	Profil/domeniu/specializare	diriginte
1.	Grupa I		Dan Cristina
2.	Grupa II		Sintulescu Rodica
3.	Cl. preg.		Streitferd Adela
4.	I	zi	Croitoru Mihaela
5.	II	zi	Repezanu Mirela
6.	III	zi	Slavu Vali
7.	IV	zi	Rujoi Ana
8.	V	zi	Todeciu Claudiu
9.	VI	zi	Ionel-Voicu Andreea
10.	VII	zi	Josan Diana
11.	VIII	zi	Radu Adriana
12.	I-IV ADS		
13.	an I A - ADȘ	TEHNIC/MECANICĂ	Avram Gabriela
14.	an II A - ADȘ	TEHNIC/MECANICĂ	Coman Ruxandra
15.	an IIIA - ADȘ	TEHNIC/MECANICĂ	Ulric Florin
16.	an IVA - ADȘ	TEHNIC/MECANICĂ	Vanko Jana
17.	IX A liceu	Mecanică / Tehnician proiectant CAD	Șarpe Alina
18.	IX B prof	MECANICĂ/MECANIC AUTO SERVICII/FRIZER-COAFOR- MANICHIURIST-PEDICHIURIST	Oltan Irina
19.	IX C spec	MECANICĂ/Lăcătuș mecanic prestări servicii Estetica / frizer, coafor, manichiurist, pedichiurist	Robu Gabriela
20.	IX D seral	Tehnic/mecanică/ Tehnician mecanic pentru întreținere și reparații	Popa Mirela
21.	X A liceu	Tehnic/ Tehnician operator tehnică de calcul	Ilioni Cristina
22.	X B prof	MECANICĂ/MECANIC AUTO Estetica / frizer, coafor, manichiurist, pedichiurist	Goncea Florin
23.	X C prof	Mecanică/ Sudor Electronică automatizări/Electronist aparate și echipamente	Damian Carmen
24.	X D spec	MECANICĂ/Lăcătuș mecanic prestări servicii INDUSTRIE TEXTILĂ ȘI PIELĂRIE/Confectioner produse textile	Vințan Luminița
25.	X E seral	Tehnic/mecanică/ Tehnician proiectant CAD	Pato Bianca
26.	XI A	Tehnic/tehnician proiectant CAD Tehnic/Tehnician transporturi	Cercel Ana Maria
27.	XI B	MECANICĂ/MECANIC AUTO SERVICII/FRIZER-COAFOR- MANICHIURIST-PEDICHIURIST	Buzgar Liliana
28.	XI D special	MECANICĂ/Lăcătuș mecanic prestări servicii INDUSTRIE TEXTILĂ ȘI PIELĂRIE/Confectioner produse textile	Kutași Veronika

29.	XI E seral	TEHNIC/ELECTRIC/Tehnician în instalații electrice	Pîntea Cristian
30.	XI F seral	Tehnic/mecanică/ Tehnician mecanic pentru întreținere și reparații	Hanumolo Daniela
31.	XI G seral	Tehnic/mecanică/ Tehnician proiectant CAD	Andraș Esther
32.	XII A engl.	TEHNIC/ELECTRONICĂ AUTOMATIZĂRI/ Tehnician operator tehnică de calcul	Câmpean Gabriela
33.	XII D special	MECANICĂ/Lăcătuș mecanic prestări servicii	Oance Tatiana
34.	XII E special	SERVICII/FRIZER-COAFOR- MANICHIURIST-PEDICHIURIST	Marin Mihaela
35.	XII F seral	Tehnic/mecanică/ Tehnician mecanic pentru întreținere și reparații	Obogeanu Gabriel
36.	XII G seral	Tehnic/mecanică/ Tehnician proiectant CAD	Goia Lidia
37.	XII H seral	Tehnic/ electric/ Tehnician în instalații electrice	Costea Dacia
38.	XIII F seral	TEHNIC/MECANICĂ/ Tehnician proiectant CAD	Dogaru Florinela
39.	XIII G seral	TEHNIC/MECANICĂ/ Tehnician mecanic pentru întreținere și reparații	Hațegan Sorin
40.	I A maistri	TEHNIC/MECANIC/Maistru mecanic	Niculescu Oana
41.	I B postliceală	INFORMATICĂ/ Administrator rețele locale și de comunicații	Andraș Ester / Kiminich Daniel
42.	I C postliceală	TEHNIC/PROTECȚIA MEDIULUI/Laborant pentru protecția calității mediului	Marioane Cristiana
43.	I D postliceală	TEHNIC/TRANSPORTURI/Tehnician diagnostic auto	Colda Ovidiu
44.	II A maistri	TEHNIC/MECANIC/Maistru mecanic	Niculescu Oana
45.	II B maistri	TEHNIC/ENERGETIC/Maistru electrician centrale, stații și rețele electrice	Hanumolo Daniela
46.	II C postliceală	INFORMATICĂ/Tehnician echipamente de calcul	Kiminich Daniel
47.	II D postliceală	TEHNIC/PROTECȚIA MEDIULUI/Laborant pentru protecția calității mediului	Paraschiv Camelia
48.	II E postliceală	TEHNIC/TRANSPORTURI/Tehnician diagnostic auto	Colda Ovidiu

### 1.3. CONTEXTUL EUROPEAN, NAȚIONAL ȘI REGIONAL

#### 1.3.1 Contextul european

Educația și formarea profesională din România din perspectiva țintelor și indicatorilor derivați din Strategia Europa 2020:

#### **Educația și formarea profesională din România din perspectiva țintelor și indicatorilor derivați din Strategia Europa 2020:**

##### **1. Strategia Europa 2020 definește următoarele obiective principale pentru deceniul 2010-2020:**

- a) creșterea ratei de ocupare a populației cu vârsta cuprinsă între 20 și 64 de ani la cel puțin 75%<sup>1</sup>;
- b) alocarea a 3% din PIB pentru cercetare-dezvoltare;
- c) obiectivul “20/20/20”: reducerea cu 20% a emisiilor de gaze cu efect de seră sau cu 30%, dacă există condiții favorabile în acest sens, creșterea cu 20% a ponderii energiei regenerabile în consumul final de energie, creșterea cu 20% a eficienței energetice, comparativ cu 1990;
- d) reducerea ratei părăsirii timpurii a școlii<sup>2</sup> la maximum 10%<sup>3</sup> și creșterea procentului persoanelor cu vârsta cuprinsă între 30 și 34 de ani cu studii de nivel terțiar la cel puțin 40%<sup>4</sup> în 2020;
- e) reducerea la nivelul UE 28 a numărului de persoane în risc de sărăcie sau excluziune socială cu 20 de milioane de persoane până anul 2020 comparativ cu anul 2008<sup>5</sup>.

##### **2. Țintele strategice pentru anul 2020, adoptate în cadrul ET 2020 sunt următoarele:**

- 1) până în 2020, în medie, cel puțin 15 % dintre adulți ar trebui să participe la programele de învățare de-a lungul vieții<sup>6</sup>;
- 2) până în 2020, procentul persoanelor cu vârsta de 15 ani, cu competențe scăzute de citire, matematică și științe exacte<sup>7</sup>, ar trebui să fie mai mic de 15%;
- 3) până în 2020, proporția persoanelor de 30-34 de ani, care au absolvit învățământul terțiar<sup>8</sup>, ar trebui să fie de cel puțin 40 %;
- 4) până în 2020, proporția părăsirii timpurii a școlii<sup>9</sup> din sistemele de educație și formare, ar trebui să fie sub 10 %;
- 5) până în 2020, cel puțin 95 % dintre copiii cu vârsta cuprinsă între 4 ani și vârsta pentru înscrierea obligatorie la școala primară, ar trebui să beneficieze de educație preșcolară;
- 6) până în 2020, proporția de absolvenți angajați<sup>10</sup> cu vârste cuprinse în 20 și 34 de ani, care au finalizat sistemul de educație și de formare profesională cu cel mult trei ani înaintea anului de referință, ar trebui să fie de cel puțin 82 %, comparativ cu 76,5 % în 2010<sup>11</sup>.

---

<sup>1</sup> Față de nivelul de referință de 69% la momentul adoptării Strategiei EFP

<sup>2</sup> Prin definiția acceptată de UE încă din 2003 (Reuniunea miniștrilor educației în cadrul Consiliului UE din mai 2003), abandonul școlar timpuriu se referă la persoanele cu vârstă cuprinsă între 18 și 24 de ani care au absolvit cel mult învățământul secundar inferior și care nu-și continuă educația sau formarea profesională

<sup>3</sup> Față de nivelul de referință de 15% la momentul adoptării Strategiei EFP

<sup>4</sup> Față de nivelul de referință de 31% la momentul adoptării Strategiei EFP

<sup>5</sup> Pragul național de sărăcie este stabilit la 60% din venitul median disponibil în fiecare stat membru

<sup>6</sup> Adică procentul din populația cu vârste cuprinse între 25 și 64 de ani care a participat la programe de educație și formare în cele patru săptămâni care au precedat ancheta (Eurostat, Studiul privind forța de muncă)

<sup>7</sup> Sursă: OCDE/PISA

<sup>8</sup> Nivelurile ISCED 5 și 6 (EUROSTAT, UOE)

<sup>9</sup> Adică procentul din populația cu vârste cuprinse între 18 și 24 de ani care au absolvit doar învățământul secundar inferior sau mai puțin și care nu mai sunt înscriși într-o instituție de învățământ sau de formare (Eurostat, Studiul privind forța de muncă)

<sup>10</sup> Se referă la absolvenții învățământului secundar superior (ISCED 3), terțiar nonuniversitar (ISCED 4) și absolvenții învățământului terțiar (ISCED 5-6)

<sup>11</sup> Măsurată ca proporția populației angajată cu vârste cuprinse între 20 și 34 de ani, care a absolvit în urmă cu 1, 2 și 3 ani și care nu este înscrisă în prezent în nici o altă activitate de educație și formare profesională.



**3. Pentru obiectivele strategice care vizează educația și formarea profesională, derivate din cadrul strategic ET 2020 și Strategia Europa 2020, sunt prezentate, în continuare, comparativ, evoluția indicatorilor în cazul României și a Uniunii Europene, 28 de state:**

Tabelul nr.1. Evoluția indicatorilor aferenți obiectivelor strategice UE și România

Indicatori	Unitate	România Perioada de referință							Media UE-28	Ținta RO	Ținta UE	
		2005	2009	2010	2011	2012	2013	2014	2014	2020	2020	
Rata de părăsire timpurie a școlii <sup>12</sup>	% (18-24ani)	19,6	16,6	19,3	18,1	17,8	17,3	18,1	<b>11,1</b>	<b>11,3</b>	<b>10</b>	
Pondere absolută de absolvenți de învățământ terțiar <sup>13</sup>	% (30-34 ani)	11,4	16,8	18,3	20,3	21,7	22,9	25,0	<b>37,9</b>	<b>26,7</b>	<b>40</b>	
Procentul celor cu competențe scăzute de citire, matematică și științe exacte <sup>14</sup>	%	(15 ani)	Citire	40,4			37,3			17,8		15,0
			Matematică	47,0			40,8			22,1		15,0
			Științe	41,4			37,3			16,6		15,0
Participarea adulților în ÎPV <sup>15</sup>	% (25-64 ani)	1,6	1,5	1,2	1,4	1,2	1,8	1,5	10,6	10	15	
Rata de ocupare a absolvenților (ISCED 3-6) <sup>16</sup>	%	(20-34 ani)	ISCED 3-8	72,0	77,7	71,2	70,8	70,1	67,2	66,2	76,2	82
			ISCED 3-4	62,7	69,1	60,8	58,9	59,3	55,0	57,2	70,6	
			ISCED 5-8	84,7	85,9	82,4	81,3	79,0	77,1	74,2	80,9	
Rata de ocupare <sup>17</sup>	% (20-64 ani)	63,6	63,5	64,8	63,8	64,8	64,7	<b>65,7</b>	<b>69,2</b>	<b>70,0</b>	<b>75</b>	

<sup>12</sup> Sursa: Eurostat (date online, code: t2020\_40)

<sup>13</sup> Sursa: Eurostat (date online, code: t2020\_41)

<sup>14</sup> Sursa: Education and Training Monitor 2014, conform OECD (PISA 2009 și 2012), se referă la persoane cu vârsta de 15 ani

<sup>15</sup> Sursa: Eurostat (date online, code: trng\_lfs\_13)

<sup>16</sup> Sursa: Eurostat (date online, code: edat\_lfse\_32)

<sup>17</sup> Sursa: Eurostat (date online, code: t2020\_10)

**4. Analizând evoluția indicatorilor de mai sus, comparativ cu media europeană și țintele asumate de România pentru 2020, rezultă următoarele constatări:**

- a) rata părăsirii timpurii a școlii în România, 17,3% în 2015, cu 5,3 puncte procentuale peste media europeană de 12%, este una din cele mai ridicate din Europa, cu o evoluție sinuoasă, fără un progres semnificativ în direcția țintei naționale, de 11,3%, pentru anul 2020;
- b) ponderea absolvenților de învățământ terțiar a înregistrat un progres bun în direcția țintei naționale, de 26,7% pentru 2020, în creștere de la 16,8% în 2009, la 25,6% în 2015. Cu toate acestea, se constată un decalaj semnificativ între valorile indicatorului la nivel național și cele la nivelul UE 28: media europeană de 38,7% în 2015, ținta europeană de 40% pentru 2020.
- c) impactul redus al serviciilor de orientare în carieră oferite elevilor de gimnaziu, care ar contribui semnificativ la informarea și conștientizarea abilităților native ale elevilor, atât de către aceștia, cât și de către familii și cadre didactice;
- d) România continuă să se situeze pe penultimul loc între țările europene participante în programul PISA<sup>18</sup>. În ciuda unui progres bun înregistrat la testarea din 2015 față de testarea din 2012 la matematică, rezultatele tinerilor români, în vârstă de 15 ani, indică un procent foarte ridicat al celor cu competențe scăzute, de 39,9%, în condițiile în care media europeană, în același an, a fost de 22,1%. În 2015 se înregistrează o creștere a ponderii tinerilor cu competențe scăzute la citire și la științe față de 2012. La citire, 38,7% din tinerii din România au un nivel scăzut, față de numai 19,7% cât este media la nivelul celor 28 de state europene. La științe, 38,5% din tinerii din România au un nivel scăzut, față de numai 23,5% cât este media la nivelul celor 28 de state europene. Ținta din Cadrul strategic pentru cooperarea europeană în domeniul educației și formării profesionale ET 2020 propusă la nivel european pentru anul 2020 este de 15% pentru toate cele 3 criterii, citire, matematică și științe;
- e) în contextul crizei economice și financiare, rata de ocupare a absolvenților cu vârsta cuprinsă între 20 și 34 de ani, la cel mult 3 ani de la absolvire, a cunoscut o evoluție descrescătoare după anul 2009, cu o ușoară revenire în anul 2015. În cazul absolvenților de învățământ secundar superior ISCED 3-4, rata de ocupare în 2015 a fost de 59,8%, față de 69,1% în 2009 și față de media UE 28 DE 70,9%. Cu o rată a ocupării absolvenților de 68,1% în anul 2015, pe ansamblul nivelurilor de educație ISCED 3-8, România se plasează cu peste 8 puncte procentuale sub media europeană, de 76,9% și departe de ținta de 82%, propusă la nivel european pentru anul 2020;
- f) în ansamblul populației active, cu vârsta cuprinsă între 20 și 64 de ani, rata de ocupare în România a fost, în 2015, de 66% față de media europeană de 70,1%, fără progrese semnificative în perioada analizată, în raport cu ținta de 70%, asumată la nivel național pentru anul 2020;
- g) rata de participare a adulților în programe de formare pe parcursul întregii vieți a fost, în 2015, de 1,3 %, în scădere în ultimii 3 ani, mult sub valoarea europeană de 10,7% și departe de ținta de 10% propusă de România pentru 2020.

**5. Ponderea relativ bună a tinerilor înscriși în învățământul profesional și tehnic în totalul elevilor înscriși în învățământul secundar superior, ISCED 3, în 2015, de 56,3%, în România, față de media UE-28 de 48,1%<sup>19</sup>, demonstrează importanța formării profesionale inițiale pentru piața muncii din România. Cu toate acestea, în perioada 2013-2015 s-a înregistrat o scădere continuă a valorii indicatorului, de la 62,9% în 2013 la 56,3% în 2015.**

<sup>18</sup> OECD 2016 - PISA 2015 Results (Volume I): Excellence and Equity in Education

<sup>19</sup> Date actualizate pentru anul 2012, conf. Eurostat (date online, code: *educ\_uoe\_enra13*)

### 1.3.2 Contextul național

**Contextul național este definit de o serie de strategii, între care, de o relevanță deosebită pentru educația și formarea profesională se numără:**

- Strategia educației și formării profesionale din România pentru perioada 2014-2020;
- Strategia națională de învățare pe tot parcursul vieții 2015 -2020;
- Strategia pentru Reducerea Părăsirii Timpurii a Școlii în România;
- Strategia națională pentru învățământ terțiar 2015-2020;
- Strategia Națională pentru Ocuparea Forței de Muncă 2014-2020;
- Strategia națională de cercetare, dezvoltare și inovare 2014-2020;
- **Strategia Națională pentru Dezvoltare Durabilă a României Orizonturi 2013-2020-2030;**
- Strategia națională privind incluziunea socială și reducerea sărăciei 2015-2020;
- **Strategia de dezvoltare teritorială a României - România policentrică 2035, Coeziune și competitivitate teritorială, dezvoltare și șanse egale pentru oameni;**
- Strategia națională pentru competitivitate 2014-2020;
- Strategia guvernului României de incluziune a cetățenilor români aparținând minorității române pentru perioada 2014-2020;
- Strategia Națională privind Agenda Digitală pentru România 2020;
- Strategia Națională a României privind Schimbările Climatice 2013-2020;
- Strategia națională de gestionare a deșeurilor 2014-2020;
- **Strategia pentru dezvoltarea sectorului agroalimentar pe termen mediu și lung orizont 2020-2030;**
- Planul strategic național multianual privind agricultura 2014-2020;
- Strategia energetică a României pentru perioada 2007-2020 actualizată pentru perioada 2011-2020;
- Strategia Națională de Sănătate 2014-2020.

**Strategia educației și formării profesionale din România pentru perioada 2016-2025 are următoarele obiectivele strategice și direcțiile de acțiune:**

**Obiectivul strategic 1: Îmbunătățirea relevanței sistemelor de formare profesională pentru piața muncii, având ca țintă strategică creșterea ratei de ocupare a tinerilor din grupa de vârstă 20-34 ani, necuprinși în educație și formare, cu nivel de educație ISCED 3 și 4 la 63% până în 2020, față de 57,2% în 2014**

Pentru îndeplinirea acestui obiectiv strategic, sunt prevăzute următoarele direcții de acțiune:

1. Actualizarea instrumentelor de descriere a ocupațiilor și calificărilor, a curriculumului și a auxiliarelor curriculare, pe nivelurile de calificare stabilite prin Cadrul național al calificărilor, pentru o mai bună articulare între subsisteme, pentru facilitarea mobilității în educație și formare profesională și pentru creșterea relevanței pentru piața muncii;
2. Dezvoltarea mecanismelor pentru anticiparea competențelor solicitate pe piața muncii, definirea profilurilor profesionale, în scopul dezvoltării/revizuirii calificărilor în concordanță cu abilitățile și cunoștințele relevante pentru nevoile pieței forței de muncă și adaptarea programelor de învățământ la nevoile și tendințele pieței muncii;
3. Monitorizarea inserției profesionale a absolvenților programelor de formare;
4. Îmbunătățirea învățării la locul de muncă în formarea profesională;
5. Îmbunătățirea mecanismelor de finanțare publică și privată a formării profesionale;
6. Creșterea implicării partenerilor sociali în dezvoltarea sistemului de formare profesională.

**Obiectivul strategic 2: Creșterea participării și facilitarea accesului la programele de formare profesională, având ca ținte strategice:**

- a) Creșterea ponderii elevilor cuprinși în învățământul liceal tehnologic și în învățământul profesional la 60% în 2020, față de 49,8% în 2014;
- b) Creșterea ratei de participare a adulților la programe de învățare pe tot parcursul vieții la 10% în 2020, de la 1,5% în 2014.

Pentru îndeplinirea acestui obiectiv strategic, sunt prevăzute următoarele direcții de acțiune:

7. Dezvoltarea marketingului programelor de formare profesională și al rezultatelor învățării dobândite în context nonformal și informal;
8. Îmbunătățirea orientării profesionale și a consilierii în carieră;
9. Consolidarea și flexibilizarea mecanismelor de recunoaștere și validare a rezultatelor învățării dobândite în context nonformal și informal;
10. Facilitarea accesului la programele de formare profesională din sistemul de învățământ pentru tineri, cu accent pe cei din grupuri vulnerabile;

**Obiectivul strategic 3: Îmbunătățirea calității formării profesionale, având ca ținte strategice:**

- a) Reducerea ratei abandonului școlar la învățământul liceal tehnologic și la învățământul profesional la 2% în 2020, de la 4,2% în 2014 ;
- b) Creșterea ponderii absolvenților învățământului liceal tehnologic declarați reușiți la examenul de bacalaureat la 60% în 2020, de la 45 % în 2014;
- c) Creșterea ratei de participare a adulților la programe de învățare pe tot parcursul vieții la 10% în 2020, de la 1,5% în 2014.

Pentru îndeplinirea acestui obiectiv strategic, sunt prevăzute următoarele direcții de acțiune:

11. Dezvoltarea unui cadru național de asigurare a calității educației și formării profesionale la nivel de sistem;
12. Asigurarea calității certificării rezultatelor învățării;
13. Îmbunătățirea competențelor persoanelor cu atribuții în furnizarea programelor de formare profesională din formarea profesională inițială și formarea profesională continuă și în evaluarea rezultatelor învățării dobândite în context formal, nonformal și informal;
14. Îmbunătățirea infrastructurii formării profesionale inițiale și continue;
15. Promovarea excelenței în educație și formare profesională.

**Obiectivul strategic 4: Dezvoltarea inovării și cooperării naționale și internaționale în domeniul formării profesionale, având ca ținte strategice:**

- a) Creșterea numărului total de elevi implicați în programe de inovare și dezvoltarea spiritului antreprenorial la 50.000 în 2020, de la 40.000 în 2014;
- b) Creșterea numărului total de elevi implicați în programe de mobilitate internațională la 4.600 în 2020, de la 2.800 în 2014.

Pentru îndeplinirea acestui obiectiv strategic, sunt prevăzute următoarele direcții de acțiune:

16. Dezvoltarea componentelor privind inovarea, creativitatea și spiritul antreprenorial din cadrul programelor de formare profesională;
17. Dezvoltarea mobilității internaționale în formarea profesională;
18. Extinderea învățării mutuale și a schimbului de bune practici, în vederea asigurării premiselor pentru participarea la o piață a muncii europene incluzive.

**Contextul în care se urmărește dezvoltarea învățământului profesional și tehnic prin strategiile menționate mai sus este definit prin Legea Educației Naționale, nr.1 din 2011, cu modificările și completările ulterioare. Structura învățământului profesional și tehnic este ilustrată în figura de mai jos.**

Figura 1.

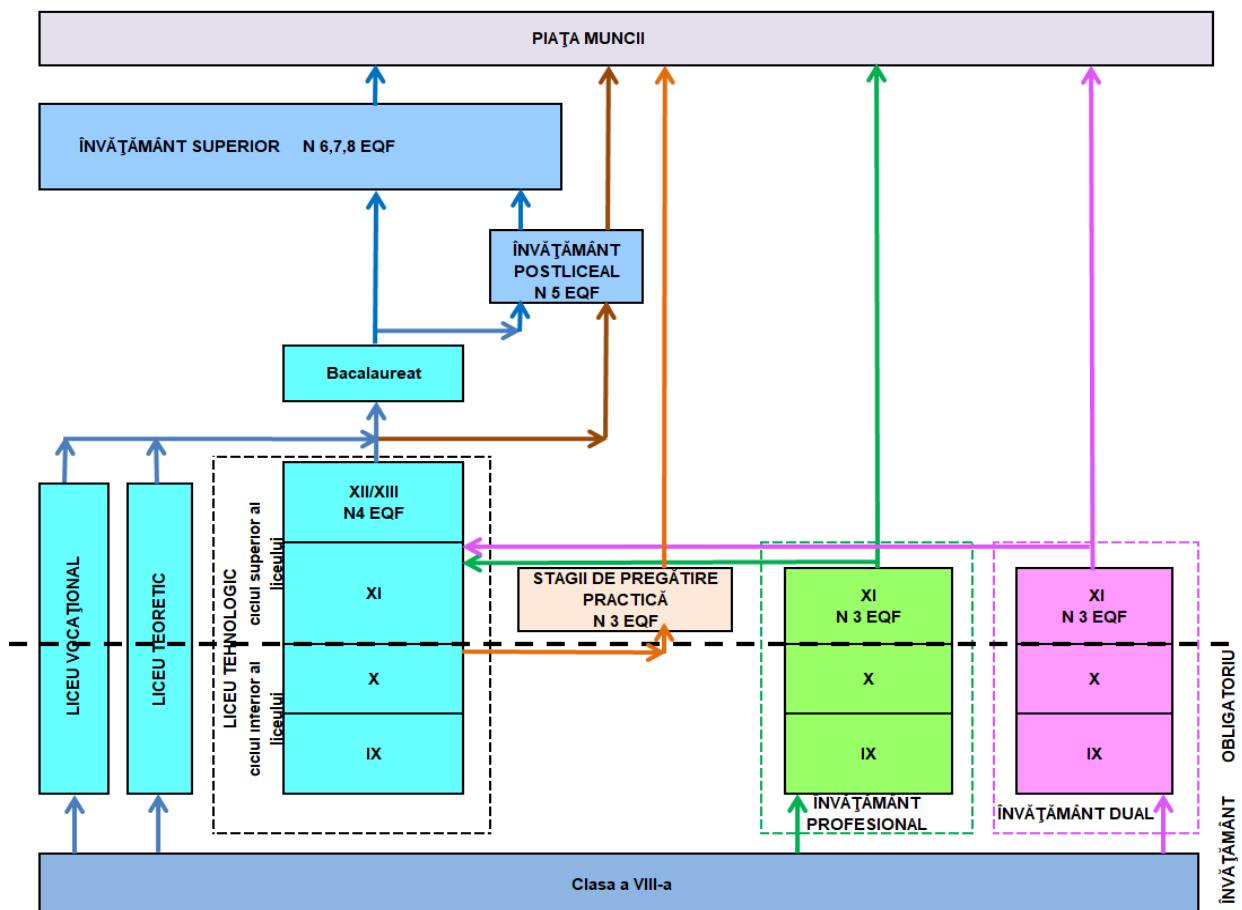

**Învățământul liceal** asigură continuarea studiilor în învățământul obligatoriu (clasele a IX-a și a X-a) și în ciclul superior (clasele a XI-a și a XII-a), dezvoltând, aprofundând și particularizând competențe (cunoștințe, abilități și atitudini) formate în ciclurile anterioare ale învățării.

Învățământul liceal cuprinde următoarele filiere și profiluri:

- filiera teoretică, cu profilurile umanist și real;
- filiera tehnologică, cu profilurile tehnic, servicii, resurse naturale și protecția mediului;
- filiera vocațională, cu profilurile militar, teologic, sportiv, artistic și pedagogic.

Durata studiilor în învățământul liceal, forma de învățământ cu frecvență, este de 4 ani, în conformitate cu planurile-cadru aprobate de Ministerul Educației. Pentru unele forme de învățământ cu frecvență și cu frecvență redusă, durata studiilor se prelungește cu un an.

Studiile învățământului liceal se finalizează cu examenul național de bacalaureat și cu examen de certificare, pentru absolvenții filierelor tehnologică și vocațională.

Absolvenții de liceu fără diplomă de bacalaureat pot continua studiile în **învățământul postliceal** și pot obține, ulterior, nivelul 5 de calificare. Absolvenții cu diplomă de bacalaureat pot continua studiile în învățământul postliceal pentru obținerea nivelului 5 sau în învățământul superior, în orice program de studii și pot obține nivelurile de calificare 6, 7 și 8.

Absolvenții învățământului liceal, filierele tehnologică și vocațională, care promovează examenul de certificare, dobândesc certificat de calificare de nivel 4 al Cadrului național al calificărilor (tehnician) și suplimentul descriptiv al certificatului, conform Europass.

**Învățământul profesional** se organizează pentru calificări stabilite în funcție de nevoile pieței muncii, identificate prin documente strategice de planificare a ofertei de formare regionale, județene și locale, pe baza unui contract de pregătire practică, încheiat între unitatea de învățământ, operatorul economic și elev.

Învățământul profesional are următoarele forme de organizare:

- învățământ profesional, cu durata de 3 ani, organizat după finalizarea clasei a VIII-a, ca parte a învățământului secundar superior, începând cu anul școlar 2014/ 2015, pe baza unui contract cadru,

încheiat între unitatea de învățământ și operatorii economici implicați în formarea profesională a elevilor;

- învățământul dual cu durata de 3 ani, organizat după finalizarea clasei a VIII-a, ca parte a învățământului secundar superior, începând cu anul școlar 2017/ 2018, pe baza unui contract de parteneriat încheiat între unul sau mai mulți operatori economici sau între o asociație/un consorțiu de operatori economici, unitatea de învățământ și unitatea administrativ-teritorială pe raza căreia se află unitatea școlară. unui contract de pregătire practică, încheiat între unitatea de învățământ – agentul economic și elev;

- stagii de pregătire practică cu durata de 720 de ore, organizate după finalizarea clasei a X-a de liceu , formă de organizare specifică în prezent programelor de tip „A doua șansă”.

În învățământul profesional se parcurg disciplinele pentru învățământul obligatoriu și modulele de pregătire de specialitate pentru obținerea calificării profesionale. Studiile se finalizează cu examen de certificare. Absolvenții care promovează examenul de certificare a calificării profesionale dobândesc certificat de calificare de nivel 3 al Cadrului național al calificărilor (muncitor calificat) și suplimentul descriptiv al certificatului, conform Europass.

### 1.3.3. Contextul regional

**Strategia Regiunii Vest 2014-2020** <http://adrvest.ro/planul-pentru-dezvoltare-regionala-2014-2020/>

În procesul de planificare strategică a Regiunii Vest obiectivele și setul de măsuri de intervenție au fost stabilite având drept repere obiectivele Strategiei Europa 2020, împreună cu țintele asumate de România, comparate cu situația din 2012 la nivel național și cu situația Regiunii Vest în raport cu acești indicatori.

Obiective regionale – corelate cu țintele asumate de România și obiectivele EU 2020

Obiectiv	Obiectiv EU 2020	Ținta asumată de România	România 2012	Regiunea Vest 2012
Rata ocupării	75%	70%	62,8%	62,9%
Cercetare- dezvoltare ca% din PIB	3%	2%	0,5%	0,22%
Părăsirea timpurie a școlii %	10%	11,3%	17,4%	13,6%
Învățământ terțiar	40%	26,7%	21,8%	20,3%
Reducerea populației expuse riscului de sărăcie	20 000 000 persoane	580 000 persoane	40,3% din populație (8 109 021 persoane)	33,1% din populație (600 000 persoane)

Sursa: <http://adrvest.ro/planul-pentru-dezvoltare-regionala-2014-2020/>

Se poate observa situația comparativ mai bună a Regiunii Vest față de media națională la fiecare indicator, cu excepția investițiilor în cercetare – dezvoltare și ponderea tinerilor cu studii de învățământ terțiar.

În acest context prin **Obiectivul general Regiunea Vest își propune, ca orientând intervențiile pe nevoile locuitorilor săi, să ajungă la nivelul de calitate a vieții din regiunile puternice, non-capitale ale Europei.**

Pentru a îndeplini acest obiectiv **Regiunea Vest va deveni o regiune –productivă – dinamică – conectată la nou – coezivă – agreabilă.**

**Documentul este structurat în Axe prioritare, cu Obiectiv și Obiectiv tematic relevant și descrierea priorităților de investiții aferente.**

**Obiectivul specific** care vizează direct intervenții în educație și formare profesională este **Îmbunătățirea indicatorilor de participare în special în învățământul secundar superior și în învățământul terțiar**, și printre cele **8 priorități de dezvoltare asumate** se regăsește în mod explicit unul dedicat educației:

**Dezvoltarea capitalului uman și creșterea calității în sectoarele educație, sănătate și servicii sociale.**

**Obiectivul aferent axei 4 este:** Dezvoltarea capitalului uman din regiune prin creșterea gradului de ocupare a forței de muncă, incluziune socială și acces crescut la educație și la servicii de sănătate și sociale de calitate, având corelate obiectivele tematice 8, 9 și 10.

**Prioritățile de investiții sunt următoarele:**

**Îmbunătățirea accesului populației la educație și formare profesională, precum și creșterea calității acestora;**

Creșterea ocupării forței de muncă în regiune;

Promovarea incluziunii sociale și combaterea riscului de sărăcie;

Îmbunătățirea calității serviciilor medicale din Regiunea Vest și a accesului populației la acestea.

**Cele 11 obiective tematice asumate** sunt bine corelate cu **tipurile de investiții**. Dintre acestea relevanță directă pentru educație și formare profesională au următoarele două obiective tematice:

**OT 9 cu investiții de tipul:** Infrastructură socială, infrastructura de sănătate, promovarea incluziunii sociale prin îmbunătățirea accesului la servicii sociale, culturale și de recreere, programe integrate pentru zonele și comunitățile sărace și

**OT 10 cu investiții** în infrastructura de educație. Gestionarea acestor investiții este necesar să răspundă la nevoile de interes regional.

Finanțarea investițiilor aferente obiectivelor vizate, se fundamentează prin **Programele operaționale (PO)**, în bună corelare cu politicile europene de dezvoltare, astfel:

**Politica de coeziune UE** – corelată cu PO Infrastructură Mare, PO Capital Uman, PO Capacitate Administrativă, PO Regional, PO Competitivitate, PO Asistență Tehnică.

**Politicile de Cooperare teritorială europeană** direct legată de Cooperarea teritorială România – Serbia.

**Politica Agricolă Comună** – corelată cu PO Dezvoltare Rurală și PO Pescuit.

### 1.3.4. Contextul județean

#### Județul Hunedoara

Județul Hunedoara își propune în strategia de dezvoltare pentru perioada 2016-2025, să devină **”Hunedoara recunoscută – performantă - incluzivă - conectată și verde”**. (JUDEȚUL HUNEDOARA Planul de Dezvoltare Regională 2016-2025 [http://www.cjhunedoara.ro/documente/finantare%20UE/CD%20Antonela%20plan%20de%20dezvoltare/SDJ\\_HD\\_rev\\_26.05\\_N.pdf](http://www.cjhunedoara.ro/documente/finantare%20UE/CD%20Antonela%20plan%20de%20dezvoltare/SDJ_HD_rev_26.05_N.pdf))

**Planul de dezvoltare** a județului Hunedoara pe perioada 2016-2025 este structurat pe un **sistem de Obiective, Domenii prioritare și Direcții de acțiune subsecvente**.

**Os3. Hunedoara incluzivă** – înseamnă un județ cu un capital uman și social crescut, care asigură echitabil servicii și oportunități de dezvoltare, și este dezvoltat în patru domenii prioritare, dintre care primele două au direcții dedicate educației și formării profesionale.

#### 1.3.4.1. Dezvoltarea capitalului uman și reintegrarea pe piața forței de muncă, cu

1.3.4.1.1. dezvoltarea de programe de formare, calificare și recalificare a forței de muncă în acord cu cerințele pieței muncii și cu sectoarele industriale reprezentative

1.3.4.2. consilierea pentru integrarea pe piața muncii în cadrul comunităților afectate de restructurări masive

#### 1.3.4.2. Creșterea accesului populației la servicii sociale, sănătate și de cultură

1.3.4.2.2. Creșterea performanței și atractivității sistemului de învățământ județean, pentru toate nivelurile de educație;

1.3.4.3. Sprijinirea dezvoltării comunităților din zonele dezavantajate sau marginalizate;

1.3.4.4. Dezvoltare și coeziunea comunitară în jurul identității locale.

**Planul de acțiuni definește următoarele măsuri concrete corelate cu direcțiile de acțiune:**

1.3.4.1.1. Analiza la nivel județean cu privire la adecvarea specializărilor din învățământul liceal, postliceal și universitar la cererea de pe piața forței de muncă;

1.3.4.1.2. Consilierea familiilor cu risc social major pentru reducerea abandonului școlar;

1.3.4.1.2. Creșterea gradului de conștientizare a nevoii de educație prin acordarea de burse pentru un număr de 100 elevi/an, care provin din grupuri vulnerabile;

1.3.4.2.1. Dezvoltarea de facilități after-school în mediul rural pentru elevii ai căror părinți sunt plecați la muncă (în străinătate);

1.3.4.2.2. Înființarea unui centru județean de de excelență în educație (activități extracurriculare, pregătirea levilor pentru concursuri școlare) în Valea Jiului;

1.3.4.2.3. Dezvoltarea unui program ce practică și mentorat pentru tinerii între 15 și 25 de ani, din învățământul general și tehnic, în vederea tranziției de la școală la viața activă;

1.3.4.2.4. Promovarea conceptului de învățare și educație continuă la toate nivelurile ( învățământ preuniversitar, universitar, educația adulților) pentru dezvoltarea resurselor umane.

**Județul Hunedoara** și-a fundamentat investițiile pentru următoarea perioadă prin **Strategia de Dezvoltare Durabilă a Municipiului Hunedoara 2016-2025**,<sup>20</sup> și prin **Procente de absolvire a învățământului secundar, și rezultatele la examenul de bacalaureat, apoi înscrierea în programele TVET** sunt considerate aspecte care necesită intervenție.

<sup>20</sup> Strategia de dezvoltare durabilă a Municipiului Hunedoara 2014-2020

[http://www.primariahd.ro/fisiere/pagini\\_fisiere/141/Strategia%20de%20dezvoltare%20a%20municipiului%20Hunedoara%202014-2020.pdf](http://www.primariahd.ro/fisiere/pagini_fisiere/141/Strategia%20de%20dezvoltare%20a%20municipiului%20Hunedoara%202014-2020.pdf)



**Obiectivul tematic 10.** Investiții în învățământ, abilități și formare continuă, precizează că ” *Învățământul vocațional trebuie, de asemenea, extins și îmbunătățit pentru a oferi un număr suficient de tehnicieni calificați (mână de lucru specializată)* ” (pag.273).

Obiectivele specifice se propun a fi atinse prin măsuri, de exemplu:

- dezvoltarea de programe de formare la locul de muncă;
- consolidarea capacității furnizorilor de TVET de a oferi programe atractive;
- promovarea parteneriatelor și a rețelelor și sprijinirea formării continue.

Pentru previzionarea nevoilor și cerințelor de competențe și abilități sunt preluate analize CEDEFOP (Skills forecast, 2012), și sunt preluate și datele din Studiile INS, proiecțiile și anuarul statistic al României, fără defalcare la nivel regional, județean și local. Având în vedere disparitățile, diferențele majore dintre regiuni, aceasta detaliere este necesară, pentru a surprinde specificul local.

#### **1.4 Strategia Națională pentru Dezvoltare Durabilă a României – 2030**

România, în calitate de stat membru al Organizației Națiunilor Unite (ONU) și Uniunii Europene (UE), și-a exprimat adeziunea la cele 17 Obiective de Dezvoltare Durabilă (ODD) ale Agendei 2030, adoptată prin Rezoluția Adunării Generale a ONU A/RES/70/1, în cadrul Summit-ului ONU pentru Dezvoltare Durabilă din septembrie 2015. Concluziile Consiliului UE, adoptate în data de 20 iunie 2017, „Un viitor durabil al Europei: răspunsul UE la Agenda 2030 pentru Dezvoltare Durabilă” reprezintă documentul politic asumat de statele membre ale UE privind implementarea Agendei 2030 pentru Dezvoltare Durabilă.

Prin această strategie, România își stabilește cadrul național pentru susținerea Agendei 2030 și implementarea setului de 17 ODD. Strategia susține dezvoltarea României pe trei piloni principali, respectiv economic, social și de mediu. Strategia este orientată către cetățean și se concentrează pe inovație, optimism, reziliență și încrederea că statul servește nevoile fiecărui cetățean, într-un mod echitabil, eficient și într-un mediu curat, în mod echilibrat și integrat.

#### **ODD 4 Educație de calitate**

Accesul și participarea la educație de calitate sunt esențiale pentru funcționarea adecvată a unei societăți durabile. Educația nu este doar un proces premergător intrării pe piața forței de muncă. Educația trebuie tratată ca un proces care pregătește generațiile tinere pentru provocările viitorului și se derulează pe tot parcursul vieții, încurajând inovația, meritocrația, gândirea critică constructivă, curiozitatea, conduita și emanciparea.

În cadrul acestui obiectiv s-au stabilit următoarele ținte strategice pentru anul 2030:

- Reducerea ratei de părăsire timpurie a sistemului educațional
- Învățământ axat pe competențe și centrat pe nevoile elevului, căruia să îi fie oferită o mai mare libertate în definirea priorităților de studiu, prin măsuri precum creșterea ponderii de materie opționale
- Asigurarea faptului că toți elevii dobândesc cunoștințele și competențele necesare pentru promovarea dezvoltării durabile, inclusiv prin educația pentru dezvoltare durabilă și stiluri de viață durabile, drepturile omului, egalitatea de gen, promovarea unei culturi a păcii și non-violenței, aprecierea diversității culturale și a contribuției culturii la dezvoltarea durabilă
- Accentuarea rolului, în procesul educațional, al educației civice, a principiilor și noțiunilor despre o societate durabilă pașnică și incluzivă, egalitate de gen, despre valorile democrației și pluralismului, despre valorile multiculturalismului, prevenția discriminării și înțelegerea percepției „celuilalt”, despre importanța eradicării violenței cu accent pe fenomenul de violență în școli

- Modernizarea sistemului de învățământ prin adaptarea metodologiilor de predare-învățare la folosirea tehnologiilor informaționale și creșterea calității actului educațional
- Organizarea învățământului profesional și tehnic în campusuri special amenajate și dotate; pregătirea personalului didactic bine calificat; elaborarea de curriculum potrivit cerințelor de pe piața muncii prin dezvoltarea de parteneriate, inclusiv cu mediul de afaceri
- Extinderea generalizată a facilităților pentru formarea și perfecționarea continuă pe tot parcursul vieții, sporirea considerabilă a participării la sistemele formale și nonformale de cunoaștere în vederea apropierii
- României de media performanțelor din statele membre ale UE
- Extinderea rețelei de centre comunitare de învățare permanentă de către autoritățile locale; continuarea cointeresării companiilor în sprijinirea înrolării angajaților în asemenea programe
- Creșterea substanțială a numărului de tineri și adulți care dețin competențe relevante, inclusiv competențe profesionale, care să faciliteze angajarea, crearea de locuri de muncă decente și antreprenoriatul
- Creșterea nivelului de educație financiară a cetățenilor
- Extinderea în educația formală universitară a dezvoltării durabile ca principii și specializare și accentuarea rolului cercetării interdisciplinare în dezvoltarea unei societăți durabile

## Partea a 2-a

### ANALIZA NEVOILOR

#### 2.1. ANALIZA MEDIULUI EXTERN

Caracteristicile populației influențează toate procesele social-economice care au loc în mediul său de rezidență.

##### 2.1.1. Populația totală. Dinamica generală

###### *Populația totală. Dinamica generală*

În conformitate cu datele recensământului populației din 2020, și datele publicate în Anuarul Statistic 2021, populația **Regiunii Vest, cu 1.980.955** de locuitori înregistrați reprezintă 8,98% din populația României (22.046.917 locuitori), cu o distribuție neuniformă între județele regiunii: județul Arad cu 466.293 locuitori, Caraș Severin cu 309.714 locuitori, Hunedoara cu 444.664 locuitori și județul Timiș cu 760.284 de locuitori.

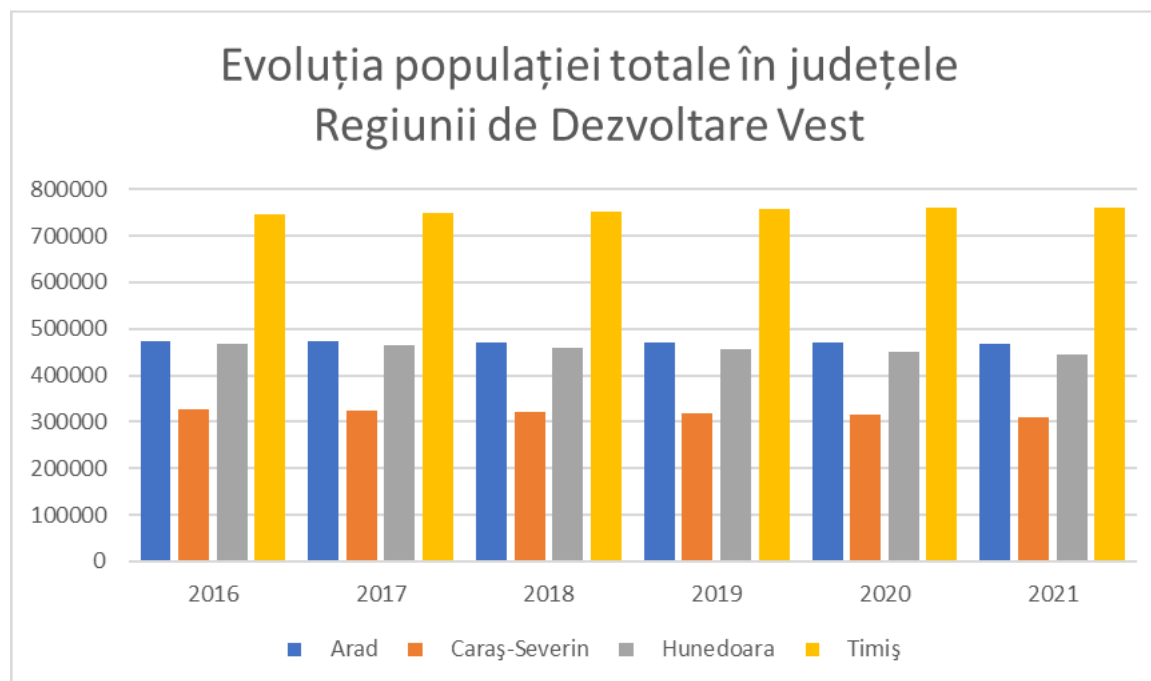

Sursa: Sursa: INS , Baza de date TEMPO

Evoluția populației în perioada 2016-2021 arată în ultimii doi ani o scădere a valorilor din 2016 la nivelul județului Hunedoara, cu disparitățile tradiționale dintre județe în ceea ce privește numărul total al locuitorilor, care se păstrează.

Din analiza datelor statistice se observă disparități în rândul populației pe grupe de vârstă. Populația tânără (0-14 ani) reprezintă 13,64% din total, iar populația adultă (15-64 ani) reprezintă 68,32% din total. În cadrul populației adulte ponderea cea mai mare o reprezintă populația din grupa de vârstă 30-64 de ani 52,90%, în timp ce tinerii cu vârste cuprinse între 15-19 ani și 20-24 ani înregistrează ponderi de 4,77% respectiv 5,00%. Ponderea populației vârstnice (peste 65 ani) reprezintă 18,03% din totalul populației. Distribuția pe grupe de vârstă este similară între județe, și similară cu ponderile înregistrate la nivel național. La nivelul Regiunii Vest, se observă o diferență mare între populația care trăiește în mediul urban 1.224.697 locuitori (61,82%) și cea din mediul rural, ce însumează 756.258 locuitori (38,18 %).

Decalajul dintre cele două medii rezidente este de 23,64 puncte procentuale. În ceea ce privește gradul de urbanizare a regiunii, acesta se plasează peste media națională (53,97%) pentru fiecare dintre județele regiunii, **județul Hunedoara (cu 75%) fiind unul dintre cele mai urbanizate județe din țară.**

Distribuția pe sexe pune în evidență, la nivel regional, un decalaj în favoarea persoanelor de sex feminin 51,45 % față de 48,55% persoanele de sex masculin. În mediul urban ponderile sunt 52,31% față de 47,69%; în mediul rural, 50,06% față de 49,94%. Valorile pentru nivel național sunt de 51,19% pentru ponderea populației feminine și 48,81% pentru persoanele de sex masculin.

#### **Populația pe grupe de vârstă și etnie**

La nivel național, populația din grupa (0 - 4 ani) deține o pondere de 4,66% din totalul populației, grupa (5 - 9 ani) reprezintă 4,75%, grupa de vârstă (10 - 14 ani) reprezintă (5,16%), persoanele din grupa de vârstă (15-19 ani) reprezintă 5,09% iar persoanele cu vârsta cuprinsă între 20 - 24 de ani reprezintă 5,24% din total.

Toate etniile sunt reprezentate proporțional pentru fiecare grupă de vârstă; numărul acestora justifică constituirea de clase sau școli cu limba de predare a etniei respective.

La nivel național, din totalul populației de 10 ani și peste: 16,03% au nivel superior de educație, 2,62% studii postliceale și de maiștri, 41,47% nivel secundar (gimnazial, liceal și profesional), 24,90% primar.

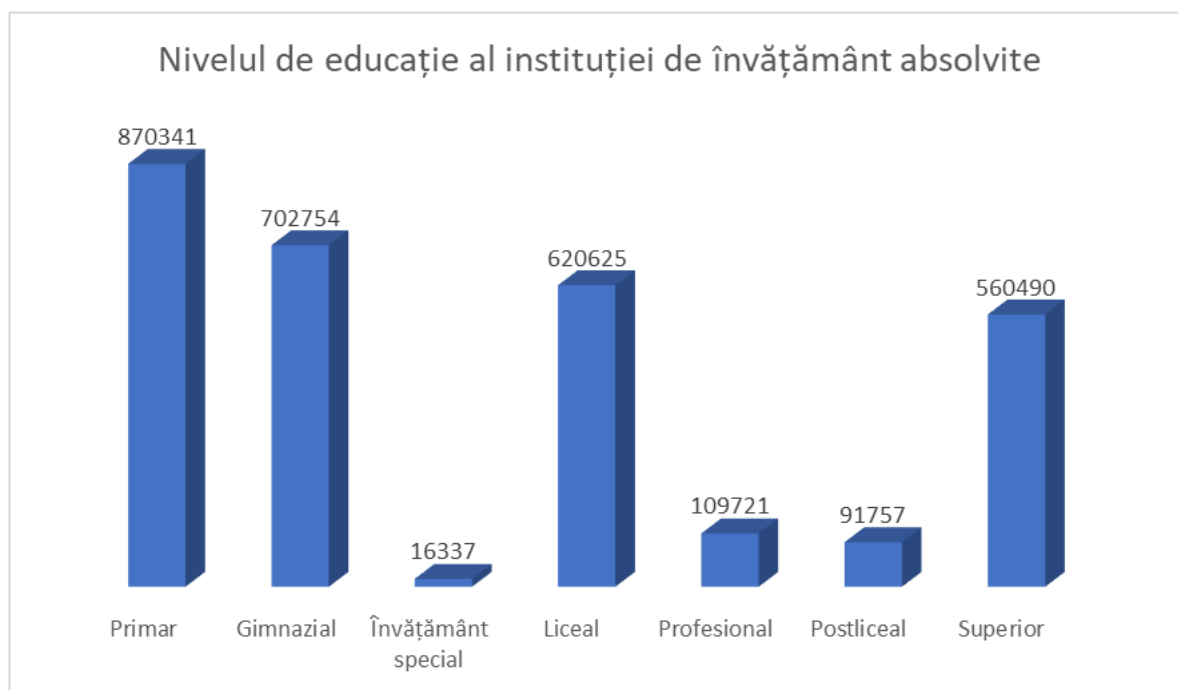

Sursa datelor: INS Statistica Recensământului populației 2021

Județul Hunedoara se situează din perspectiva densității populației sub media națională iar în Regiunea Vest ocupă locul al III-lea după județul Timiș și Arad.

Dinamica densității în județul Hunedoara a fost una negativă în toată perioada analizată, ea înregistrând cea mai semnificativă scădere dintre toate județele din Regiunea Vest: -8,7 locuitori/km<sup>2</sup> în perioada 1992-2002 și -4,1 locuitori/km<sup>2</sup> în perioada 2002-2011.

#### **Tabel: Densitatea populației**

	Locuitori/km <sup>2</sup>				Dinamica		
	1992	2002	2011	2021	1992-2002	2002-2011	2011-2021
România	95.7	90.9	89.9	92,5	-5.0	-1.0	2,6
Regiunea Vest	65.9	61.1	59.6	61,8	-4.8	-1,5	2,2
Arad	62.9	59.6	58.6	60,2	-3.3	-1.0	1,6
Caraș Severin	44.2	39.1	37.4	36,3	-5.1	-1.7	-1,1
<b>Hunedoara</b>	<b>77.6</b>	<b>68.8</b>	<b>64.9</b>	<b>62,9</b>	<b>-8.7</b>	<b>-4.1</b>	<b>-2</b>
Timiș	80.5	77.9	78.2	87,5	-2.6	0.3	9,3

Sursa: Calcule pe baza datelor INS, Anuarul Statistic al României 2010, 2012 și 2021

### Populația pe grupe de vârstă

Analiza pune în evidență fenomenul de îmbătrânire a populației. Se constată un declin demografic general mai accentuat pentru grupele de vârstă tinere în paralel cu creșterea numărului și ponderii populației vârstnice.

Din perspectiva PLAI ne interesează în special ponderea populației tinere, grupele de vârstă 0-14 ani și 15-19 de ani.

Ponderea populației cu vârsta cuprinsă între 0-14 ani este mai scăzută la nivelul Județului Hunedoara (12,35%), atât față de ponderea înregistrată la nivelul Regiunii Vest (13,64%), cât și față de nivelul național (14,57%),

Aceeași situație o constatăm și în ceea ce privește populația cu vârsta cuprinsă între 15-19 ani: aceasta reprezintă 4,68% în județul Hunedoara față de 4,77% la nivelul Regiunii Vest sau 5,09% la nivel național.

Această situație se datorează natalității scăzute din ultimii ani.

Ponderea populației cu vârstă de muncă (15-64 ani) este mai mare la nivelul județului față de nivelul național (68,61% față de 68,02%), dar și la nivelul Regiunii Vest (68,61% față de 68,32%). Acest fapt poate fi considerat un punct forte al județului și al regiunii deoarece populația numeroasă, cu vârstă de muncă, crește gradul de atractivitate al regiunii față de potențialii investitori. Investițiile contribuie atât la creșterea gradului de ocupare cât și la creșterea economiei în ansamblul său. De asemenea, se observă că la nivelul populației de peste 65 de ani valorile de la nivel județean (19,03%) sunt peste media pe țară (17,39%), dar și peste media Regiunii Vest (18,03%).

**Tabel: Ponderea grupelor de vârstă din totalul populației la 01 iulie 2021**

*Nr. persoane*

	Grupa de vârstă (ani)						
	TOTAL	0-14	15-19	20-24	25-29	30-64	65+
<b>TOTAL REGIUNEA VEST</b>	<b>1980955</b>	<b>270266</b>	<b>94600</b>	<b>99219</b>	<b>111620</b>	<b>1047965</b>	<b>357285</b>
Arad	466293	66439	23583	24842	26473	241531	83425
Caraș-Severin	309714	38080	15950	16283	16898	162196	60307
Hunedoara	444664	54920	20817	22531	23942	237814	84640
Timiș	760284	110827	34250	35563	44307	406424	128913

Sursa INS

### 2.1.2. Structura pe grupe de vârstă și medii rezidențiale

În județul Hunedoara se constată o diferență mare între populația urbană – 310022 în anul 2014 și cea rurală - 104700. Aceste valori se diferențiază mult față de valorile la nivel național care sunt mult mai echilibrat distribuite.



Această pondere ridicată a populației din mediul urban poate fi explicată prin gradul mare de urbanizare și de industrializare al județului în perioada de dinainte de 1990, atragerea populației spre zona urbană, dar și prin relieful predominant muntos care nu favorizează dezvoltarea zonelor agricole rurale.

Macroregiunea Regiunea de dezvoltare Județul Anii	Total (număr persoane)			Urban (număr persoane)			Rural (număr persoane)			Locuitori / km <sup>2</sup>
	Ambele sexe	Masculin	Feminin	Ambele sexe	Masculin	Feminin	Ambele sexe	Masculin	Feminin	
<b>Vest</b>										
2019	2000333	971798	1028535	1253554	599319	654235	746779	372479	374300	62,4%
2020	1995659	969268	1026391	1243579	593925	649654	752080	375343	376737	62,3%
2021	1980955	961698	1019257	1224697	584046	640651	756258	377652	378606	61,8%
<b>Arad</b>										
2019	470692	228748	241944	266647	127331	139316	204045	101417	102628	60,8%
2020	469726	228285	241441	265485	126662	138823	204241	101623	102618	60,6%
2021	466293	226699	239594	262754	125300	137454	203539	101399	102140	60,2%
<b>Caras-Severin</b>										
2019	317159	155376	161783	185494	89718	95776	131665	65658	66007	37,2%
2020	314340	153959	160381	183439	88684	94755	130901	65275	65626	36,8%
2021	309714	151581	158133	180208	86963	93245	129506	64618	64888	36,3%
<b>Hunedoara</b>										
2019	455814	222345	233469	354433	171808	182625	101381	50537	50844	64,5%
2020	451719	220095	231624	350894	169847	181047	100825	50248	50577	63,9%
2021	444664	216347	228317	344744	166519	178225	99920	49828	50092	62,9%
<b>Timiș</b>										
2019	756668	365329	391339	446980	210462	236518	309688	154867	154821	87,1%
2020	759874	366929	392945	443761	208732	235029	316113	158197	157916	87,4%
2021	760284	367071	393213	436991	205264	231727	323293	161807	161486	87,5%

### 2.1.3. Distribuția pe sexe

**Nivel regional.** Distribuția pe sexe nu arată diferențe mari pentru diferitele grupe de vârstă; diferența de aproximativ două puncte procentuale se păstrează pentru fiecare categorie în favoarea sexului masculin, pe întreaga perioadă analizată.

Evoluția populației pe sexe și grupe de vârstă, în perioada 2020-2021, arată o tendință generală de scădere. Populația din grupa de vârstă 10-14 ani a înregistrat o scădere cu 1.811 persoane. Reduceri mari în rândul populației se înregistrează la grupa de vârstă 20-24 ani, cu 987 de persoane, urmată de populația din grupa de vârstă 25-29 ani, cu 4.707 persoane. Se remarcă o creștere la grupa de vârstă 15-19 ani cu 83 de persoane..

Evoluția grupe de vârstă este similară și la nivel național.

**Nivel județean.** În ceea ce privește distribuția populației pe sexe, se constată faptul că în județul Hunedoara ponderea populației masculine este mai scăzută decât ponderea populației feminine, situație care se întâlnește atât la nivel național, cât și la nivelul Regiunii Vest.

Ponderea populației masculine în județul Hunedoara (48,65%) se situează peste media națională (24,65%) și peste media Regiunii Vest (48,54%). De asemenea, populația masculină din județul Hunedoara reprezintă 2,01 % din totalul populației masculine la nivel de țară și 22,49% din totalul populației masculine la nivelul Regiunii Vest, iar populația feminină reprezintă 2,02% din totalul populației feminine din România și 22,40% din totalul populației feminine la nivelul Regiunii Vest.

**Tabel: Distribuția populației pe sexe la 01 iulie 2021**

Distribuția populației pe sexe la 01 iulie 2021					
	Locuitori la 01 iulie 2021	Masculin		Feminin	
		Locuitori	%	Locuitori	%
România	22046917	10760954	48,80	11285963	51,20
Regiunea Vest	1980955	961698	48,54	1019257	51,46
Arad	466293	226699	48,61	239594	51,39
Caraș Severin	309714	151581	48,94	158133	51,06
<b>Hunedoara</b>	<b>444664</b>	<b>216347</b>	<b>48,65</b>	<b>228317</b>	<b>51,35</b>
Timiș	760284	367071	48,28	393213	51,72

Sursa: Calcule pe baza datelor INS, Anuarul Statistic al României 2021

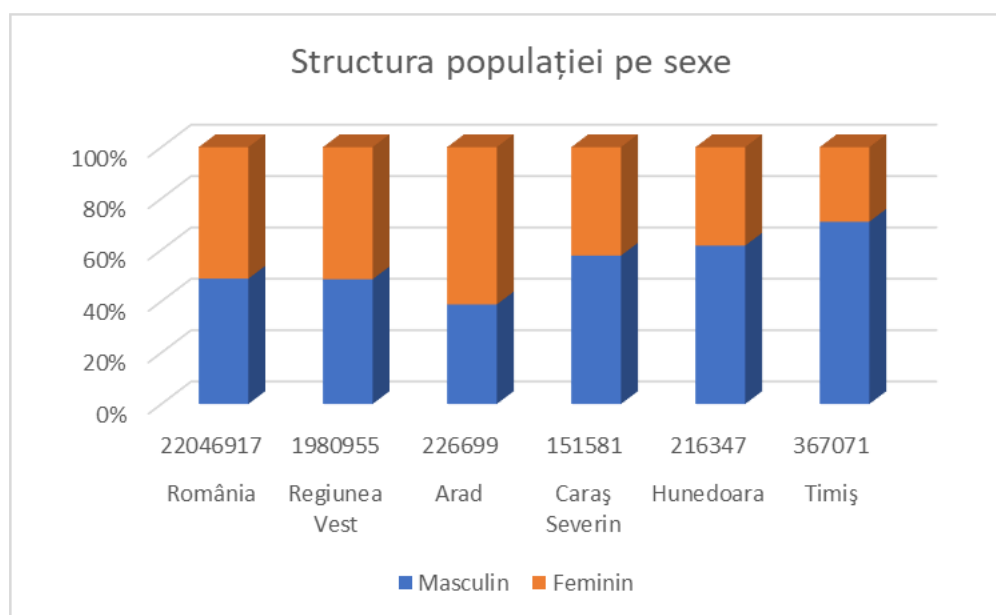

#### 2.1.4. Structura pe grupe de vârstă

Analiza pune în evidență fenomenul de îmbătrânire a populației. Se constată un declin demografic general mai accentuat pentru grupele de vârstă tinere în paralel cu creșterea numărului și ponderii populației vârstnice.

Din perspectiva PLAI ne interesează în special ponderea populației tinere, grupele de vârstă 0-14 ani și 15-19 de ani.

Ponderea populației cu vârsta cuprinsă între 0-14 ani este mai scăzută la nivelul Județului Hunedoara (12,35%), atât față de ponderea înregistrată la nivelul Regiunii Vest (13,64%), cât și față de nivelul național (14,57%),

Aceeași situație o constatăm și în ceea ce privește populația cu vârsta cuprinsă între 15-19 ani: aceasta reprezintă 4,68% în județul Hunedoara față de 4,77% la nivelul Regiunii Vest sau 5,09% la nivel național.

Această situație se datorează natalității scăzute din ultimii ani.

Ponderea populației cu vârstă de muncă (15-64 ani) este mai mare la nivelul județului față de nivelul național (68,61% față de 68,02%), dar și la nivelul Regiunii Vest (68,61% față de 68,32%). Acest fapt poate fi considerat un punct forte al județului și al regiunii deoarece populația numeroasă, cu vârstă de muncă, crește gradul de atractivitate al regiunii față de potențialii investitori. Investițiile contribuie atât la creșterea gradului de ocupare cât și la creșterea economiei în ansamblul său. De asemenea, se

observă că la nivelul populației de peste 65 de ani valorile de la nivel județean (19,03%) sunt peste media pe țară (17,39%), dar și peste media Regiunii Vest (18,03%).

### Structura populației pe grupe de vârstă, jud. Hunedoara

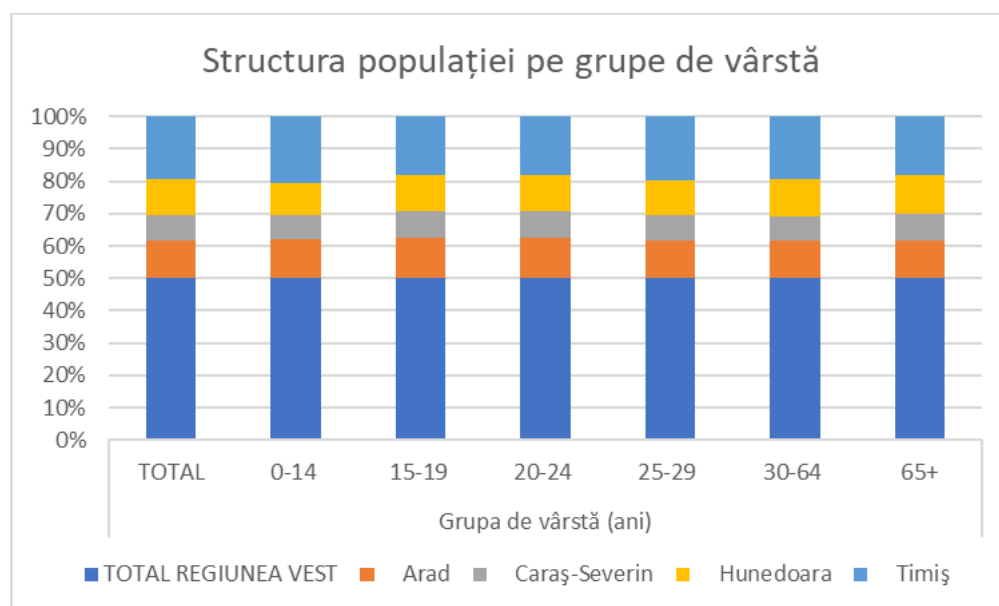

**Tabel: Ponderea grupelor de vârstă din totalul populației la 01 iulie 2021**

	Grupa de vârstă (ani)						
	TOTAL	0-14	15-19	20-24	25-29	30-64	65+
<b>TOTAL REGIUNEA VEST</b>	<b>1980955</b>	<b>270266</b>	<b>94600</b>	<b>99219</b>	<b>111620</b>	<b>1047965</b>	<b>357285</b>
Arad	466293	66439	23583	24842	26473	241531	83425
Caraș-Severin	309714	38080	15950	16283	16898	162196	60307
Hunedoara	444664	54920	20817	22531	23942	237814	84640
Timiș	760284	110827	34250	35563	44307	406424	128913

Sursa INS

#### 2.1.5. Structura pe grupe de vârstă și medii rezidențiale

Distribuția populației pe medii rezidențiale, în județul Hunedoara se constată o diferență mare între populația urbană – 310022 în anul 2014 și cea rurală - 104700. Aceste valori se diferențiază mult față de valorile la nivel național care sunt mult mai echilibrat distribuite.

Această pondere ridicată a populației din mediul urban poate fi explicată prin gradul mare de urbanizare și de industrializare al județului în perioada de dinainte de 1990, atragerea populației spre zona urbană, dar și prin relieful predominant muntos care nu favorizează dezvoltarea zonelor agricole rurale.



Macroregiunea Regiunea de dezvoltare Județul	Total (număr persoane)			Urban (număr persoane)			Rural (număr persoane)			Locuitori / km <sup>2</sup>
	Ambele sexe	Masculin	Feminin	Ambele sexe	Masculin	Feminin	Ambele sexe	Masculin	Feminin	
<b>Anii</b>										
<b>Vest</b>										
2019	2000333	971798	1028535	1253554	599319	654235	746779	372479	374300	62,4%
2020	1995659	969268	1026391	1243579	593925	649654	752080	375343	376737	62,3%
2021	1980955	961698	1019257	1224697	584046	640651	756258	377652	378606	61,8%
<b>Arad</b>										
2019	470692	228748	241944	266647	127331	139316	204045	101417	102628	60,8%
2020	469726	228285	241441	265485	126662	138823	204241	101623	102618	60,6%
2021	466293	226699	239594	262754	125300	137454	203539	101399	102140	60,2%
<b>Caraș-Severin</b>										
2019	317159	155376	161783	185494	89718	95776	131665	65658	66007	37,2%
2020	314340	153959	160381	183439	88684	94755	130901	65275	65626	36,8%
2021	309714	151581	158133	180208	86963	93245	129506	64618	64888	36,3%
<b>Hunedoara</b>										
2019	455814	222345	233469	354433	171808	182625	101381	50537	50844	64,5%
2020	451719	220095	231624	350894	169847	181047	100825	50248	50577	63,9%
2021	444664	216347	228317	344744	166519	178225	99920	49828	50092	62,9%
<b>Timiș</b>										
2019	756668	365329	391339	446980	210462	236518	309688	154867	154821	87,1%
2020	759874	366929	392945	443761	208732	235029	316113	158197	157916	87,4%
2021	760284	367071	393213	436991	205264	231727	323293	161807	161486	87,5%

### Structura populației pe medii rezidențiale la nivelul județului Hunedoara

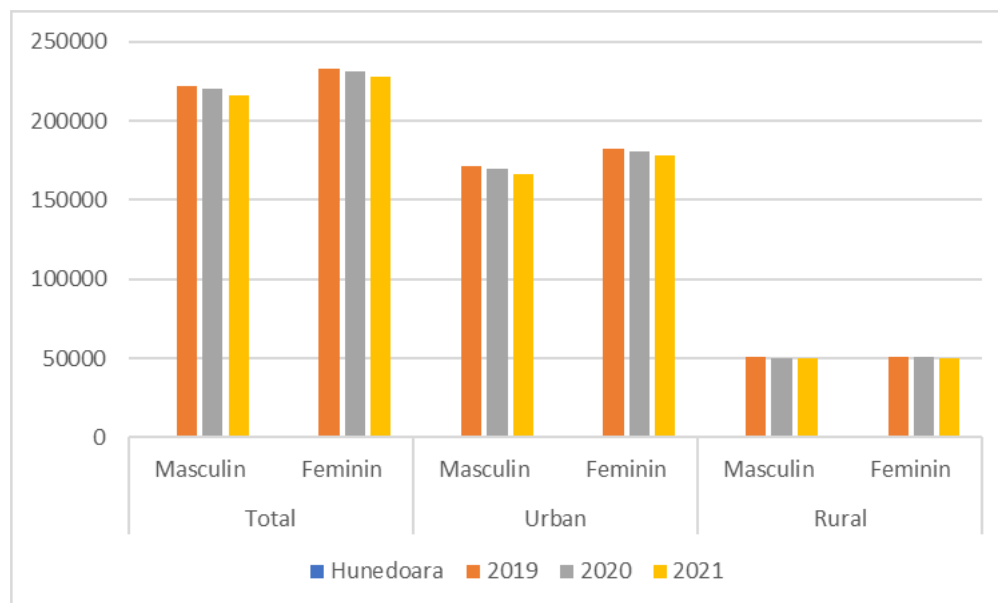

Sursa: Calcule pe baza datelor INS

#### 2.1.6. Mișcarea migratorie

În perioada 1990-2014 din Regiunea Vest au emigrat definitiv 103.239 persoane. Fenomenul de emigrare definitivă este unul puternic prezent în Regiunea Vest, cu 21,1% din numărul total de emigranți la nivel național provin din județele noastre ( 11,42% Timiș, 4,7% Arad, 3,1% Caraș Severin și **1,8% Hunedoara**).

În perioada supusă analizei, tendința generală este de scădere a emigranților definitivi. Fenomenul a fost accentuat în anii 1990-1991 (22.021 persoane) și arată o scădere în anii ce urmează. Județul Timiș se situează pe primul loc, în perioada 1990-2014 cu cel mai mare număr de emigranți definitivi 55.900 persoane, urmat fiind de județul Arad cu 22.883 persoane. **Pe ultimul loc se află județul Hunedoara cu 8.966 persoane.**

Emigranți definitivi pe grupe de vârstă, regiuni de dezvoltare și județe de plecare

Din numărul total de emigranți definitivi, la nivel regional (60.190 persoane), grupa de vârstă 15-19 ani reprezintă aproximativ 6%, iar cel de 20-24 de ani aproximativ 11%, similar cu valorile naționale. Acest fenomen influențează în sens de descreștere populația de vârstă școlară.

Mutațiile din structura socio-economică au determinat o intensă mobilitate teritorială a populației, cu consecințe directe în modificarea numărului și a structurii socio-demografice a populației în profil teritorial.

În cadrul *migrației interne*, fluxul rural-urban deține cea mai mare pondere.

Regiunea Vest a cunoscut începând cu anul 1991 importante mișcări de populație la nivel intraregional. Timișoara și Aradul au fost și rămân poli de atracție pentru ansamblul județelor limitrofe, cele două județe înregistrând un sold pozitiv în toată perioada în ceea ce privește migrația internă. În anul 2014, la nivelul Regiunii Vest se remarcă un sold pozitiv în ceea ce privește migrația internă: 2265 persoane în favoarea celor sosiți în regiune față de cei care au plecat. În cazul județului Hunedoara, soldul migratoriu total este însă negativ, de -1512 persoane, dovadă a disparităților regionale.

Aceeași tendință se manifestă și în anul 2020: la nivelul Regiunii Vest soldul rămâne pozitiv dar este mai mic decât în anul 2014 (1723 persoane în favoarea celor sosiți în regiune), iar județul Hunedoara înregistrează în continuare un sold negativ de -1534 persoane.

Analizând datele statistice din perioada 2010-2020 se constată că în *mediul urban soldul migrației interne* este negativ atât la nivel național cât și la nivelul Regiunii Vest. La nivelul regiunii acest lucru este determinat de soldul negativ al județelor Hunedoara și Caraș-Severin. Sold pozitiv se înregistrează la nivelul județelor Arad și Timiș în anii 2011-2020. Județul Hunedoara înregistrează în această privință printre cele mai mari cifre la nivel național (sold -2202 persoane în anul 2010, -1866 persoane în anul 2014 și -1512 persoane în anul 2020). O posibilă explicație a acestui fenomen o constituie restructurarea masivă a sectorului industrial (minerit și metalurgie) din localitățile urbane, dispariția multor locuri de muncă și în consecință migrarea spre alte zone în căutarea unui loc de muncă.

În *spațiul rural*, în ceea ce privește *migrația internă* soldul este pozitiv atât la nivel național, cât și la nivelul regiunii Vest. Județul Hunedoara se încadrează și el în această tendință înregistrând un sold pozitiv atât la nivelul anului 2010 (311 persoane), la nivelul anului 2014 (332 persoane), cât și la nivelul anului 2020 (563 persoane).

Macroregiunea Regiunea de dezvoltare Județul Anii	Număr persoane								
	Total			Urban			Rural		
	Plecați	Sosiți	Sold	Plecați	Sosiți	Sold	Plecați	Sosiți	Sold
România									
TOTAL									
2010	458995	458995	-	273353	236502	-36851	185642	222493	36851
2011	324626	324626	-	194248	164019	-30229	130378	160607	30229
2012	372197	372197	-	225107	181194	-43913	147090	191003	43913
2013	350556	350556	-	211080	182393	-28687	139476	168163	28687
2014	371677	371677	-	222203	189956	-32247	149474	181721	32247
2020	367569	367569	-	177498	216164	-38666	190071	151405	38666
VEST									

2010	40770	44160	3390	26358	23429	-2929	14412	20731	6319
2011	28387	30366	1979	18340	15558	-2782	10047	14808	4761
2012	34160	36421	2261	21936	17440	-4496	12224	18981	6757
2013	30855	32703	1848	19410	16995	-2415	11445	15708	4263
2014	32829	35094	2265	20672	17776	-2896	12157	17318	5161
2020	36614	34891	1723	14866	22303	-7437	21748	12588	9160
<b>Arad</b>									
2010	7997	9321	1324	4287	4540	253	3710	4781	1071
2011	5891	6445	554	3139	3030	-109	2752	3415	663
2012	6914	7684	770	3743	3420	-323	3171	4264	1093
2013	6377	7047	670	3461	3426	-35	2916	3621	705
2014	6817	7486	669	3602	3536	-66	3215	3950	735
2020	7614	6910	704	3324	3735	-411	4290	3175	1115
<b>Caras-Severin</b>									
2010	7163	6219	-944	4334	3041	-1293	2829	3178	349
2011	4723	3974	-749	2826	1896	-930	1897	2078	181
2012	6230	5343	-887	3786	2142	-1644	2444	3201	757
2013	5239	4263	-976	3061	2011	-1050	2178	2252	74
2014	5542	4675	-867	3275	2230	-1045	2267	2445	178
2020	4330	5217	-887	1822	3155	-1333	2508	2062	446
<b>Hunedoara</b>									
2010	10053	8162	-1891	7874	5672	-2202	2179	2490	311
2011	6836	5361	-1475	5476	3553	-1923	1360	1808	448
2012	7838	6282	-1556	6165	4077	-2088	1673	2205	532
2013	7357	5769	-1588	5692	3934	-1758	1665	1835	170
2014	7522	5988	-1534	5892	4026	-1866	1630	1962	332
2020	5734	7246	-1512	3510	5585	-2075	2224	1661	563

**Migrația internațională** este un alt factor deosebit de important pentru structura populației, alături de migrația internă. Deschiderea granițelor spre Europa de Vest în anul 1990 a determinat un important flux migratoriu extern. Schimbările din sistemul politico-social românesc a făcut ca populația din regiune să se poată îndrepta atât spre țările membre ale Uniunii Europene, cât și spre SUA și Canada. Emigrarea spre Ungaria, Germania sau spre alte țări occidentale mai îndepărtate a cunoscut o nouă creștere, după 1995, în special în cazul populației cu studii superioare, dar și a celei cu nivel ridicat de calificare.

Din statisticile de la nivel național rezultă faptul că majoritatea emigranților legali au avut un nivel ridicat de instruire și calificare, peste un sfert dintre aceștia având studii superioare. În structura de vârstă și gen, emigranții au fost tineri (între 20-39 ani), atât femei, cât și bărbați. Cea mai mare pondere din totalul emigranților au reprezentat-o persoanele căsătorite.

În ceea ce privește migrația internațională, la nivelul Regiunii Vest, în anul 2010, soldul total era negativ, de -847 persoane. Soldul migrației este pozitiv în cazul persoanelor de sex masculin (+1325) și negativ în cazul persoanelor de sex feminin (-2172)

În anul 2014 tendințele sunt următoarele:

- soldul este pozitiv: 25393 persoane la nivel național, --894 persoane la nivelul Regiunii Vest și -219 persoane la nivelul Județului Hunedoara (cifrele sunt în scădere față de anul precedent);
- din totalul emigranților ponderea superioară o are populația feminină la nivel național, 63,7 la nivelul Regiunii Vest și 67,7% la nivelul Județului Hunedoara;
- din totalul imigranților bărbații au o pondere superioară la nivel național, la nivelul Regiunii Vest și la nivelul Județului Hunedoara.

**Tabel: Migrația internațională, pe sexe, cu schimbarea domiciliului  
Regiunea Vest – 2010-2014**

Macroregiunea Regiunea de dezvoltare Județul Anii	Imigranți			Emigranți			Soldul migrației internaționale		
	Total	Masculin	Feminin	Total	Masculin	Feminin	Total	Masculin	Feminin
România									
<b>TOTAL</b>									
2010	7059	4242	2817	7906	2917	4989	-847	1325	-2172
2011	15538	9505	6033	18307	8527	9780	-2769	978	-3747
2012	21684	12962	8722	18001	8174	9827	3683	4788	-1105
2013	23897	13643	10254	19056	8526	10530	4841	5117	-276
2014	36644	20321	16323	11251	4776	6475	25393	15545	9848
<b>Vest</b>									
2010	586	347	239	1112	403	709	-526	-56	-470
2011	703	393	310	2134	906	1228	-1431	-513	-918
2012	569	322	247	2128	915	1213	-1559	-593	-966
2013	486	260	226	2111	946	1165	-1625	-686	-939
2014	574	309	265	1468	640	828	-894	-331	-563
<b>Arad</b>									
2010	128	78	50	206	85	121	-78	-7	-71
2011	175	113	62	366	149	217	-191	-36	-155
2012	126	74	52	461	214	247	-335	-140	-195
2013	106	56	50	373	166	207	-267	-110	-157
2014	124	65	59	286	112	174	-162	-47	-115
<b>Caraș-Severin</b>									
2010	81	42	39	162	65	97	-81	-23	-58
2011	63	30	33	332	149	183	-269	-119	-150
2012	34	25	9	319	125	194	-285	-100	-185
2013	62	36	26	381	170	211	-319	-134	-185
2014	78	38	40	293	131	162	-215	-93	-122
<b>Hunedoara</b>									
2010	81	53	28	220	71	149	-139	-18	-121
2011	79	38	41	364	150	214	-285	-112	-173
2012	82	52	30	339	160	179	-257	-108	-149
2013	61	32	29	395	182	213	-334	-150	-184
2014	71	34	37	290	135	155	-219	-101	-118

## 2.1.7. Proiecții demografice în orizontul de timp 2025, 2030 și 2060

### 2.1.7.1. Evoluția populației de vârstă preșcolară și școlară

Proiecțiile demografice ale populației la orizontul anului 2060 semnalează o descreștere pentru fiecare categorie de vârstă supusă analizei.

Populația de vârstă școlară (7-14 ani) va descrește cu **-850,9 mii persoane** (-49,4%) în varianta cu migrație externă și cu **-799,4 mii persoane** (-46,4) în varianta fără migrație externă.

Pentru populația de vârstă școlară (15-24 ani) se proiectează o descreștere cu -1333,9 (-49,4) în varianta cu migrație externă și cu -1258,8 mii persoane (-46,6) în varianta **fără migrație externă**.

### 2.1.7.2. Populația României pe grupe mari de vârstă, în anii 2011, 2020, 2030 și 2060

Ponderea populației din grupa mare de vârstă 15-64 ani va înregistra o scădere de la 68% în 2011, în ambele cazuri, la 61,2% (în varianta cu migrație externă) și la 61,3% (în varianta fără migrație externă) în anul 2060, cu efecte dificil de previzionat și contracarat în ceea ce privește forța de muncă activă, rata de ocupare și fenomenul de îmbătrânire a populației. Ponderea populației de 65 ani și peste va crește de la 16,1% (2011), în ambele cazuri, la 26,7% (în varianta cu migrație externă) și la 26,2% (în varianta fără migrație externă), în anul 2060.

Prognoza populației școlare la nivelul anului 2030, exprimat în procente arată o evoluție similară la nivelul Regiunii Vest cu cea națională; pentru grupele de vârstă 6-10 ani și 11-14 ani, este prognozată o scădere a populației școlare sub media națională, cu -15,51% față de -19,79% național și -11,36% față de -15,33% național.

Pentru grupele de vârstă 15-18 ani și 19-23 ani, este prognozată tot o scădere a populației școlare dar de data asta ne situăm peste națională, cu -16,37% față de -13,82% național și -20,96% față de -12,77% național.

Este de remarcat faptul ca exista disparități foarte mari între județele regiunii, care este prezentă pentru fiecare categorie de vârstă, **cele mai afectate județe fiind Caraș Severin și Hunedoara, urmate de județul Arad.**

Din punct de vedere demografic, principalii factori care acționează asupra mărimii și structurii populației sunt natalitatea, mortalitatea și migrația.

În Județul Hunedoara se remarcă o diminuare a natalității. Principalii factori care au determinat scăderea natalității sunt de natură economică, socială și culturală. Este vorba de o transformare semnificativă a structurii ocupaționale a populației, care a impus, mai ales contingentelor tinere, o mobilitate teritorială și profesională deosebită și, în același timp, prelungirea perioadei de instruire.

În perspectivă, numărul populației Județului Hunedoara este prognozat să scadă până în 2025 raportat la anul 2005 cu 105.600 persoane, ceea ce reprezintă 21,0% din populația județului la nivelul anului 2005. Este cea mai semnificativă scădere a populației de la nivelul Regiunii Vest depășind cu mult media regiunii (-9,5%) și pe cea națională (-11%).

Scăderea populației a fost moderată până în anul 2010 și va fi mai accentuată spre sfârșitul perioadei de proiectare. Această scădere se va datora menținerii unui deficit al nașterilor în raport cu numărul deceselor (spor natural negativ), la care se va adăuga soldul negativ cumulat al migrației interne și externe.

### Evoluția populației în perioada 2005-2025

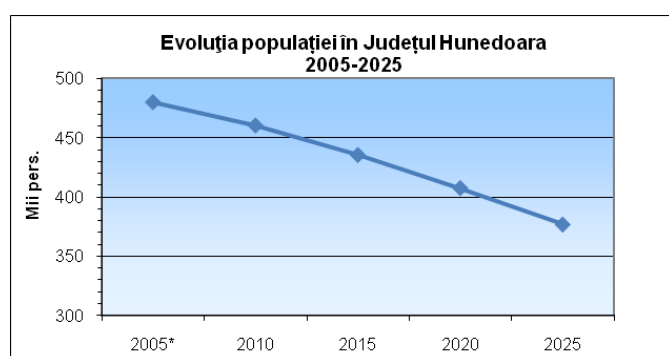

Sursa: INS , Proiectarea populației României în profil teritorial până în anul 2025



Evoluția populației Județului Hunedoara pe grupe mari de vârstă :

- grupa de vârstă „0-14 ani” are valori sub media națională și regională indiferent de anul pe care îl luăm drept referință;
- scăderea constantă a populației cuprinsă în grupa ”0-14 ani”, de la 14,86 % din totalul populației județului în 2005 la 11,18% în anul 2025;
- grupa de vârstă „peste 65 ani” are valori superioare mediei naționale și regionale în toată perioada supusă analizei; ponderea acestei grupe de vârstă din totalul populației este în creștere;
- încă din anul 2010 ponderea populației cuprinsă în grupa ”peste 65 ani” a depășit ponderea populației tinere ”0-14 ani”, iar diferența se accentuează spre 2025 în favoarea populației mai în vârstă.

Toate acestea pun în evidență un proces accentuat de îmbătrânire a populației, proces care se va accentua spre finalul perioadei supusă analizei.

### Evoluția populației tinere în perioada 2005-2025

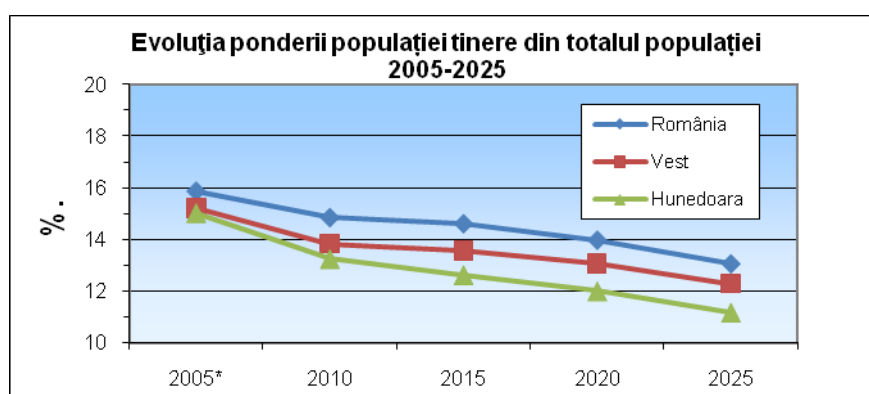

### Evoluția populației tinere și vârstnice în perioada 2005-2025

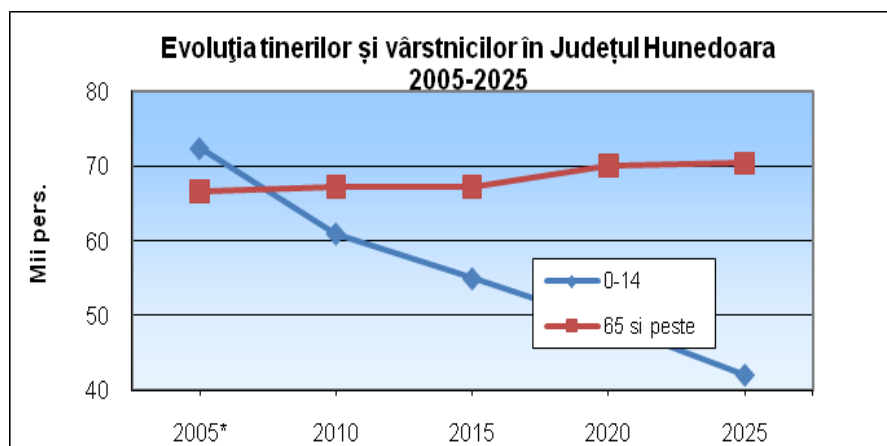

Sursa: INS , Proiectarea populației României în profil teritorial până în anul 2025

\* Datele pe anul 2005 sunt preluate din Anuarul Statistic al României 2006, INS, 2006

În ceea ce privește evoluția populației pe sexe, se observă diferențe majore în privința scăderii populației feminine și masculine comparativ cu Regiunea Vest sau cu scăderea înregistrată la nivel național. Se aproximează în anul 2025 față de anul 2010 o reducere cu 17,68% a populației feminine și cu 18,87% a populației masculine. Aceasta reprezintă cea mai drastică scădere din județele Regiunii Vest și reprezintă dublul mediei prognozate la nivel național.

Referitor la prognoza populației de vârstă preșcolară și școlară se constată o diminuare în anul 2015 față de anul 2005 cu 28,7% și în anul 2025 raportat la anul 2005 cu 46,7%, mult peste media Regiunii Vest (21,2%, respectiv 32,6%).

### Evoluția populației de vârstă preșcolară și școlară în județul Hunedoara mii persoane

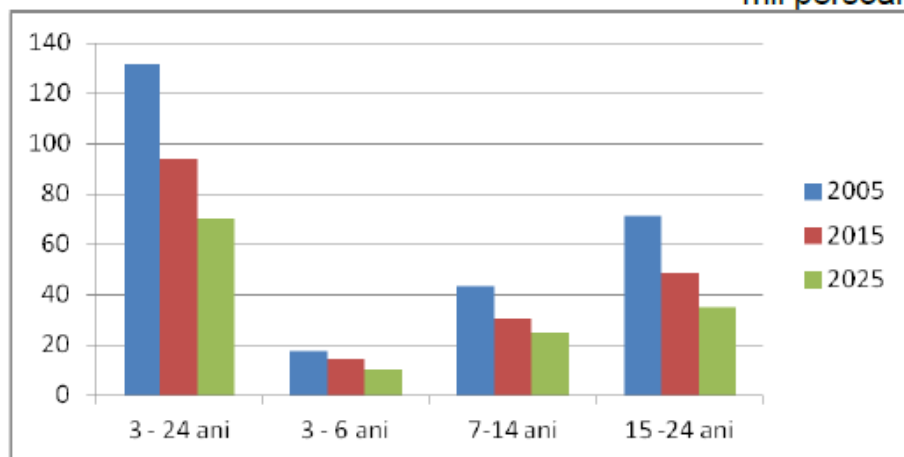

Sursa: INS , Proiectarea populației României în profil teritorial până în anul 2025

\* Datele pe anul 2005 sunt preluate din Anuarul Statistic al României 2006, INS, 2006

#### 2.1.8. Principalele concluzii din analiza demografică. Implicații pentru ÎPT

Concluzii	Implicații pentru dezvoltarea resurselor umane IPT
Declinul demografic general	Impune gestionarea eficientă previzională a dezvoltării resurselor umane sprijinită de investiții corespunzătoare în capitalul uman.
Reducerea naturală prognozată a populației tinere	Exprimă pericolul unui deficit de forță de muncă tânără calificată în următoarea perioadă de timp. Creșterea nivelului de calificare și a motivării forței de muncă tinere de a participa la forța de muncă locală, racordarea realistă la piața europeană a muncii – acțiuni de planificare a ofertei educaționale, de informare, orientarea și consiliere, optimizarea alocării resurselor, prin concentrarea pregătirii în școli viabile, în paralel cu rezolvarea problemelor de acces, colaborarea școlilor în rețea prin ofertă cuprinzătoare și diversificată, eliminarea paralelismelor nejustificate și colaborarea pentru acoperirea teritorială optimă. Gradul de urbanizare a județului Hunedoara peste media națională înseamnă pentru IPT o mai mare concentrare în orașe a unităților școlare care oferă servicii de educație și formare profesională, fiind necesar însă asigurarea accesului la aceste servicii pentru populația din mediul rural, totuși semnificativă.
Fenomenul de îmbătrânire demografică	Sporirea numărului de personal calificat pentru asistență socială și medicală și nevoi educaționale specifice. Se impune realizarea unui proces de planificare a ofertei, analizând pe sectoare procentul de persoane active care vor ieși în pensie în următoarea perioadă, cu efecte majore în ceea ce privește forța de

	muncă calificată și ocupată.
Ponderea semnificativă a populației feminine	Impune oferta de pregătire - calificările dorite de populația feminină programe de sprijin (facilități) pentru participarea la educație.
Fenomenul de emigrare temporară	Populația județului, inclusiv populația de vârstă școlară este afectată de fenomenul de <b>emigrare temporară</b> , cu influențe asupra ofertei de calificări la nivel regional și județean. Diminuarea numărului de elevi, implicit diminuarea claselor din oferta județului are drept efect limitarea diversificării calificărilor. În cazul numărului mai mic de clase propuse, nu se va putea asigura acoperirea nevoilor de calificări și domenii de calificare la nivelul județului Hunedoara. Această situație va influența în mod negativ posibilitățile de adecvare a ofertei la cererea angajatorilor, în primul rând în ceea ce privește includerea de noi calificări profesionale în ofertă.
Diversitatea etnică	<b>Pentru populația de etnie romă</b> sunt necesare trasee de formare profesională de tip „A doua șansă”, având în vedere nivelul de educație și analfabetism înregistrate.
Consolidare relativă a vârstei de mijloc (35-55 ani) active pe piața muncii	Implică nevoi crescânde de formare continuă și de implicarea activă a școlilor ca furnizori de programe de formare pentru adulți.

### Se impun, măsuri pentru dezvoltarea resursei umane precum:

- Creșterea a nivelului de calificare și a motivării forței de muncă tinere de a participa la forța de muncă regională
- Acțiuni de planificare a ofertei educaționale de informare orientare și consiliere;
- Optimizarea alocării resurselor prin concentrarea pregătirii în școli viabile în paralel cu rezolvarea problemelor de acces
- Colaborarea școlilor în rețea:
  - o ofertă cuprinzătoare și diversificată;
  - eliminarea paralelismelor nejustificate
  - colaborare pentru acoperire teritorială optimă

#### 2.1.9. Profilul economic județean. Piața Muncii

Regiunea Vest, considerată a fi o regiune cu rezultate economice superioare mediei naționale, a cunoscut în ultimii ani (pentru care au fost găsite date: 2014-2020) o creștere a produsului intern brut.

#### Produsul intern brut (PIB) și valoarea adăugată (VAB)

Dinamica PIB la nivel județean poate fi explicată și înțeleasă mai nuanțat prin analizarea ponderii și dinamicii ramurilor economice individuale existente în județ și apoi prin extinderea analizei până la nivelul la care este posibilă identificarea actorilor generatori de valoare economică din județ, precum și determinarea distribuirii și agregării la nivel teritorial a acestor actori economici.

Principalul indicator macroeconomic, calculat la nivel regional și național, este **Produsul Intern Brut (PIB)**

La nivelul Regiunii Vest **Produsul Intern Brut** a cunoscut o creștere continuă .



**Pentru valoarea produsului intern brut** la nivelul Regiunii Vest este estimată o creștere procentuală față de anul anterior, iar la nivelul județelor estimarea este cea din tabelul de mai jos:

#### Estimarea evoluției PIB în județele Regiunii Vest

	2021	2022	2023	2024	2025
PIB total economie	1181,9	1327,9	1460,7	1581,8	1700,3
<b>Regiunea Vest</b>	<b>111,6</b>	<b>125,3</b>	<b>137,9</b>	<b>149,4</b>	<b>160,7</b>
Arad	25,0	28,0	30,9	33,4	35,9
Caraș - Severin	12,4	13,9	15,3	16,6	17,9
<b>Hunedoara</b>	<b>18,8</b>	<b>21,2</b>	<b>23,2</b>	<b>25,2</b>	<b>27,2</b>
Timiș	55,5	62,2	68,5	74,1	79,8

Sursa: \* <https://cnp.ro/prognoze-in-profil-teritorial/>.

*Pentru Numărul mediu de salariați* – este prognozată cu o creștere constantă până la 542.100 persoane în 2025, cu următoarea distribuție pe județe:

#### Prognoza numărului mediu de salariați (în mii de persoane)

	2021	2022	2023	2024	2025
<b>VEST</b>	<b>512,7</b>	<b>516,9</b>	<b>525,1</b>	<b>534,6</b>	<b>542,1</b>
Arad	123,7	125,7	128,0	130,6	132,8
Caraș Severin	49,9	49,7	50,1	50,7	50,9
<b>Hunedoara</b>	<b>101,6</b>	<b>101,2</b>	<b>101,8</b>	<b>102,7</b>	<b>102,9</b>
Timiș	237,0	240,3	245,1	250,6	255,4

Sursa: <https://cnp.ro/prognoze-in-profil-teritorial/>

*Câștigul salarial mediu brut lunar* – arată o tendință clară de creștere de la 5.347lei către 7.415lei/salariat lunar brut, și în mod similar și câștigul salarial mediu net lunar, cu intervalul 3.297–4.656lei/lună.

## 2.1.10.EVOLUȚIA PRINCIPALILOR INDICATORI ECONOMICI-SOCIALI ÎN JUDEȚUL HUNEDOARA

### IUNIE 2021

#### **INDUSTRIE**

*Producția industrială* realizată în luna iunie a fost mai mică cu 4.5% decât cea din luna mai și cu 4.0% mai mare decât în iunie 2020.

**În luna iunie 2021 s-au înregistrat față de iunie 2020, următoarele evoluții :**

*Creșteri* s-au înregistrat în ramurile :

-%-

Fabricarea produselor farmaceutice	+127.4
Prelucrarea lemnului	+80.5
Industria construcțiilor metalice și a produselor din metal	+75.2
Fabricarea substanțelor și a produselor chimice	+72.2
Fabricarea altor mijloace de transport	+48.8
Alte activități extractive	+46.7
Fabricarea produselor din cauciuc și mase plastice	+33.2
Fabricarea altor produse din minerale nemetalice	+7.9
Industria alimentară	+7.7

**Scăderi s-au înregistrat în ramurile:**

-%-

Fabricarea produselor textile	-80.3
Fabricarea băuturilor	-66.6
Extracția cărbunelui	-31.0
Producția și furnizarea de energie electrică și termică	-29.9
Fabricarea încălțămintei, articolelor de voiaj și marochinărie	-17.1
Repararea, întreținerea și instal. mașinilor și echipamentelor	-15.7
Fabricarea autovehiculelor de transport rutier	-6.7
Fabricarea articolelor de îmbrăcăminte	-5.8

**Productivitatea muncii.**

*Productivitatea muncii* în industrie în luna iunie a fost mai mare cu 7.0% decât cea din iunie 2020. În comparație cu luna mai 2021, productivitatea muncii a scăzut cu 5.0%.

**2.1.11. Implicații pentru ÎPT ale mediului economic**

**Principalele constatări desprinse din informațiile de la nivel regional și județean**

Scăderea populației active cât și a populației ocupate;  
Populația cu nivel de pregătire scăzut (gimnazial sau fără școală absolvită), are posibilități foarte reduse de a ocupa un loc de munca. Posibilitatea de a ocupa un loc de muncă este de aproape 5 ori mai mare pentru persoanele care dețin un nivel de instruire mediu față de persoanele care nu au nici o calificare.

Acest lucru este vizibil din tendința înregistrată pe perioada 2008- 2015, în care crește cu 5% ponderea celor cu studii superioare din totalul populației active, și în mod similar și a celor cu studii liceale (cu 12,6%), în defavoarea celor cu studii gimnaziale (-3,1%) sau profesionale (-11,6%). Chiar dacă ponderea populației active cu studii superioare prezintă o creștere evidentă în perioada analizată, valoarea de 17,5% rămâne mult în urma țintelor europene.

În județul Hunedoara, rata de activitate a resurselor de muncă a avut trend descendent în anii 2002-2003, 2004-2006, 2007-2011, 2014-2019. S-a înregistrat trend ascendent în anii 2003-2004, 2006-2007, 2011-2014.

În perioada 2008-2014, în județul Hunedoara, se observă o ușoară scădere a populației ocupate din domeniul servicii, raportat la industrie, agricultură și construcții.

Rata de ocupare, la nivel jud. Hunedoara, a persoanelor din grupa de vârstă 15-64 ani în anul 2014 a fost de 69%, în creștere față de media perioadei 2008 - 2012.

Populația cu nivel de pregătire scăzut (gimnazial sau fără școală absolvită), are posibilități foarte reduse de a ocupa un loc de munca. Posibilitatea de a ocupa un loc de muncă este de aproape 5 ori mai mare pentru persoanele care dețin un nivel de instruire mediu față de persoanele care nu au nici o calificare. Acest lucru este vizibil din tendința înregistrată pe perioada 2008-2015, în care crește cu 5% ponderea celor cu studii superioare din totalul populației active, și în mod similar și a celor cu studii liceale (cu 12,6%), în defavoarea celor cu studii gimnaziale (-3,1%) sau profesionale (-11,6%). Chiar dacă ponderea populației active cu studii superioare prezintă o creștere evidentă în perioada analizată, valoarea de 17,5% rămâne mult în urma țintelor europene.

Persoanele cu *nivel mediu* de educație, din regiunea Vest, dețin în anul 2015 cea mai mare pondere în totalul populației ocupate 65,6%, pondere mare regăsim la persoanele de sex masculin 68,4% respectiv la persoanele din mediul urban 65,2%. Din nefericire ponderea cea mai mică o dețin persoanele cu *studii superioare* 20,7% dintre acestea pondere mai ridicată regăsim în cazul femeilor 24,7% și persoanelor care locuiau în mediul urban 27,4% (*Anexa 3aAmigo*).

Analizând evoluția populației ocupate în județul Hunedoara în perioada 2008 – 2014 se observă o ușoară creștere a populației ocupate din economie, în perioada 2010-2012, urmată de o ușoară scădere până în anul 2014, datorată scăderii tuturor ramurilor de activitate.

În industria hunedoareană, ponderea populației ocupate nu a înregistrat evoluții deosebite nici în sens pozitiv nici în sens negativ, diferențele de la an la an în perioada 2015-2019 fiind inferioare valorii de 1%. În construcțiile din județul Hunedoara, ponderea populației ocupate a cunoscut un ritm de scădere continuu în perioada 2015-2019.

În domeniul serviciilor, la nivelul regiunii Vest, în perioada 2017-2020 s-a înregistrat o ușoară fluctuație a ponderii populației ocupate, aproximativ sub 1pp.

Evoluția structurii populației ocupate după nivelul de instruire, în Reginea Vest, în perioada 2008 - 2015 evidențiază creșterea ponderii populației ocupate cu studii superioare și a populației ocupate cu nivel de pregătire mediu (liceal), în paralel cu o scădere semnificativă a ponderii persoanelor cu nivel scăzut de pregătire (gimnazial și primar sau fără școală absolvită).

## 2.1.12. PIAȚA MUNCII

În ultimii ani piața muncii din România a suferit transformări majore în contextul procesului de restructurare economică manifestată prin reducerea populației active, creșterea populației ocupate și scăderea numărului de șomeri. Piața muncii județene reflectă în mare tendințele de la nivel național. Astfel, **Potrivit Balanței Forței de Muncă la 1 ianuarie 2021, populația ocupată civilă în România** era de 8,4 milioane persoane, din care salariați 5,4 milioane persoane. Cei mai mulți salariați lucrau în sectorul serviciilor (3,4 milioane persoane), iar în industrie și construcții erau ocupate 1,8 milioane persoane. În agricultură, silvicultură și piscicultură erau ocupate 0,1 milioane persoane. În 2021, rata de ocupare a resurselor de muncă a fost de 69,1% având valori mai ridicate pentru bărbați (72,2%) față de 65,6% pentru femei.

Cererea se exprimă prin intermediul numărului de locuri de muncă vacante la un anumit moment. Satisfacerea nevoii de muncă se realizează pe seama utilizării disponibilităților de muncă existente în societate, adică a volumului de muncă ce poate fi depusă de populația aptă de muncă într-o perioadă

dată. Trebuie să avem în vedere că nu toate disponibilitățile de muncă se constituie în ofertă, ci numai acelea care se perfectează cu un contract legal de muncă. Oferta de muncă este formată din munca pe care o pot depun membrii societății în condiții salariale. Prin urmare, în oferta de muncă nu se includ femeile casnice, studenții, precum și persoanele care depun activități nesalariale (munca la negru). Oferta de muncă se exprimă prin diferența dintre populația aptă, disponibilă și numărul persoanelor casnice, studenților și celor care nu doresc să presteze nici un fel de activitate, întrucât, au suficiente resurse pentru a-și asigura un nivel de trai decent sau au alte preocupări. În acest sens se supun atenției următoarele aspecte:

- pe termen scurt, cererea de muncă este practic invariabilă, deoarece dezvoltarea unor activități existente și inițierea altora noi, generatoare de locuri de muncă, presupun o anumită perioadă de timp;
- oferta de muncă în ansamblul său se formează în decursul unui timp îndelungat în care crește și se instruiște fiecare generație de oameni până la vârsta la care se poate angaja;
- posesorii forței de muncă au o mobilitate relativ redusă; oamenii nu se deplasează dintr-o localitate în alta și nu-și schimbă cu ușurință munca, ci sunt atașați mediului economicosocial, chiar dacă nu au avantaje economice. De asemenea, oferta de muncă depinde de vârsta, sexul, starea de sănătate, aptitudinile fiecărei persoane, condițiile de muncă și alte aspecte care nu sunt neapărat de natură economică.

Conform cerințelor Uniunii Europene politica ocupării forței de muncă face parte din politica socială a unei țări alături de: securitatea socială și politică; menținerea veniturilor (în special prin pensii și indemnizații de șomaj); politica educațională; politica asistenței medicale; politica locuințelor sociale; asistența socială; politica mediului (ecologică); politica în domeniul culturii; politica pentru tineret.

Evoluția resurselor de muncă în România s-a aflat, în ultimul deceniu, și sub impactul unor fenomene demografice și sociale precum: accelerarea scăderii fertilității și menținerea mortalității la un nivel ridicat, creșterea emigrației, etc. Aceste fenomene au contribuit la creșterea ponderii populației în vârstă de 60 ani și peste, precum și la menținerea la un nivel înalt a ratei de dependență demografică, cu deosebire în mediul rural. Pe piața forței de muncă meseriile evoluează, iar un anumit număr de puncte de referință în ceea ce privește piața muncii trebuie reexamine. Lucrătorii sunt îndreptățiți să primească, din parte Serviciilor de Ocupare, informații asupra schimbărilor din tehnologie, precum și asupra repercursiunilor din domeniul economic, pentru a putea anticipa care este pregătirea profesională de care au nevoie sau modul de adaptare la cerințele întreprinderii.

**Populația rezidentă din regiunea Vest**, la 1 ianuarie 2021, a fost de **1,76 milioane persoane**. Se remarcă și caracterul multietnic al populației din regiune, fapt reflectat în învățământ, unde se utilizează și limbile minorităților etnice sau o limbă de circulație internațională. La 01.01.2021, conform Balanței Forței de Muncă, **populația ocupată civilă a fost de 819,4 mii persoane, reprezentând 72% din resursele de muncă ale regiunii**. Rata șomajului înregistrat la data de 31 martie 2022 a fost de 2% fiind înregistrați 14 mii de șomeri. **Din punct de vedere al participării la principalele activități economice, ponderea populației ocupate civile în industrie și construcții este de 35,2%, în timp ce populația ocupată civilă în agricultură, silvicultură și pescuit este de 17,4% iar în servicii este predominantă (50,1%).** Regiunea Vest manifestă avantaje competitive importante față de celelalte regiuni din România. Condițiile pedoclimaterice din regiune favorizează o exploatare agricolă eficientă. De asemenea, se constată interesul ridicat al investitorilor din UE pentru terenurile agricole din regiune, aceștia cultivând produse agricole bio și ecologice destinate exportului.

#### **În ceea ce privește industria regiunii, semnificative sunt:**

- industria alimentară, mașini și echipamente electrice;
- mijloace pentru transportul feroviar de marfă și călători, producția de mobilier, echipamente auto;
- construcția de mașini grele, confecții, tricotaje și încălțăminte, industria extractivă, siderurgică, metalurgică.

**Sectorul serviciilor are o pondere importantă în regiune**, fiind dezvoltate următoarele ramuri: **comerț, transporturi, depozitare, comunicații, turism**. Regiunea se leagă de Ungaria și Serbia și

Muntele prin magistrale europene, stradale și feroviare. Orașele Arad și Timișoara dispun de aeroporturi cu capacități moderne de preluare a fluxului aerian.

Conform datelor statistice ale ANOFM, **la finele lunii martie 2022**, cei mai importanți angajatori din regiune, ca număr de salariați, sunt: SC Profi Rom Food SRL, SC Continental Automotive Romania, Zoppas Industries Romania SRL, Hella Romania, Spitalul Clinic Județean de Urgență Timiș, SC Leoni Wiring Systems Arad, SC Joyson Safety Systems Arad, APTIV Technology Services, SC Flextronics Romania SRL, SC TRW Automotive Safety Sys, Sews Romania Deva.

Concurența pe piețele forței de muncă este dură, dat fiind faptul că nu vor exista suficiente posturi pentru toată forța de muncă activă, în momentul în care vor avea loc schimbările impuse de modernizarea proceselor de activitate. De aceea, în acest context, analiza Planul local de acțiune pentru învățământ 29 fluctuațiilor care apar în domeniul ocupațional, poate conduce la o previziune care să constituie o bază fundamentată științific pentru politicile de formare profesională. Autoritățile publice vor trebui să asigure lucrătorilor posibilitatea de a învăța pe tot parcursul vieții și de a-și actualiza în permanență calificările pe care le au, oricine ar fi angajatorul lor sau condițiile de muncă.

Pentru analiza principalilor indicatori, care se referă la piața muncii, se utilizează două serii de date statistice: Balanța Forței de Muncă (BFM) și Ancheta Forței de Muncă în Gospodăria (AMIGO). BFM permite comparabilitatea teritorială, pe nivelele de agregare național, regional și județean, iar AMIGO permite comparabilitatea la nivel național între regiunile de dezvoltare și comparabilitatea cu statistica europeană (EUROSTAT).

### **Structura proiecției cererii potențiale pe domenii de pregătire în Regiunea Vest**

<b>Domeniul de educație și formare profesională</b>	<b>Ponderi previzionate ale cererii de formare profesională pentru 2014-2020 (%)</b>
Agricultură	1,90%
Silvicultură	0,00%
protecția mediului	26,20%
ind. alimentară	1,60%
Comerț	9,00%
Economic	8,10%
turism și alimentație	1,40%
estetica și igiena corpului omenesc	0,00%
construcții, instalații și lucrări publice	5,10%
Mecanică	21,30%
Electric	4,40%
electromecanică	0,90%
electronică automatizări	1,10%
chimie industrială	1,10%
materiale de construcții	1,70%
fabric. prod. din lemn	2,50%
industrie textilă și pielărie	13,40%
tehnică poligrafică	0,30%
producție media	0,00%

### **Populația ocupată**

Forța de muncă este una dintre cele mai importante resurse ale județului Hunedoara, care contribuie în mod direct la dezvoltarea economică a zonei și la creșterea calității vieții locuitorilor, cu atât mai mult cu cât județul, la fel ca întreaga țară, trebuie să contracareze efectele negative ale îmbătrânirii populației și ale emigrației. Conform datelor Institutului Național de Statistică, principalii indicatori care caracterizează forța de muncă vor fi analizați în cele ce urmează. În județul Hunedoara, în anul 2019 se înregistra un volum de resurse de muncă de 236,8 mii de persoane, în timp ce în anul 2014 s-au

înregistrat 256,4 mii de persoane (scădere cu 19,6 mii de persoane), aşadar o scădere de -7,64% (cea mai mare scădere înregistrată în regiunea Vest). **Populația ocupată civilă în județul Hunedoara era în anul 2019 de 166,4 mii de persoane, cu -5,9% mai puțin decât înregistra în anul 2014**, cu o scădere mai mare decât cea a județului Arad (-1,3%) și mai mică decât cea din Caraș Severin (-8%). De asemenea, la nivelul regiunii Vest, se înregistra o scădere a populației ocupate civile de -1,3% pentru perioada raportată.

## POPULAȚIA OCUPATĂ CIVILĂ ÎN JUDEȚUL HUNEDOARA ȘI REGIUNEA VEST, ÎN PERIOADA

2014-2019 (MII DE PERSOANE, %)

	2014	2015	2016	2017	2018	2019	Dinamică (%)
<b>Hunedoara</b>	<b>176,9</b>	<b>175,1</b>	<b>170,5</b>	<b>168,6</b>	<b>166,4</b>	<b>166,4</b>	<b>-5,9</b>
Arad	212,1	210,8	211,3	210,2	211,3	209,3	-1,3
Caraș Severin	112,1	112,4	108,7	105,4	103,3	103,1	-8,0
Timiș	336,2	341,2	344,1	346,3	348,9	347,8	3,5
<b>Regiunea VEST</b>	<b>837,3</b>	<b>839,5</b>	<b>834,6</b>	<b>830,5</b>	<b>829,9</b>	<b>826,6</b>	<b>-1,3</b>

Structura pe județe arată că cea mai mare parte a populației ocupate din regiunea Vest provenea din județul Timiș (42,08% din total), urmat de județul Arad (25,32%) și **Hunedoara (20,13% din total)**. *Se poate constata, de asemenea, că județul Hunedoara și-a redus ponderea în total regiune de la 21,13% la 20,13 (scădere de 1 p.p.).*

### FIGURA : STRUCTURA POPULAȚIEI OCUPATE CIVILE ÎN JUDEȚUL HUNEDOARA ȘI ÎN REGIUNEA VEST, ÎN ANII 2014 ȘI 2019 (%)

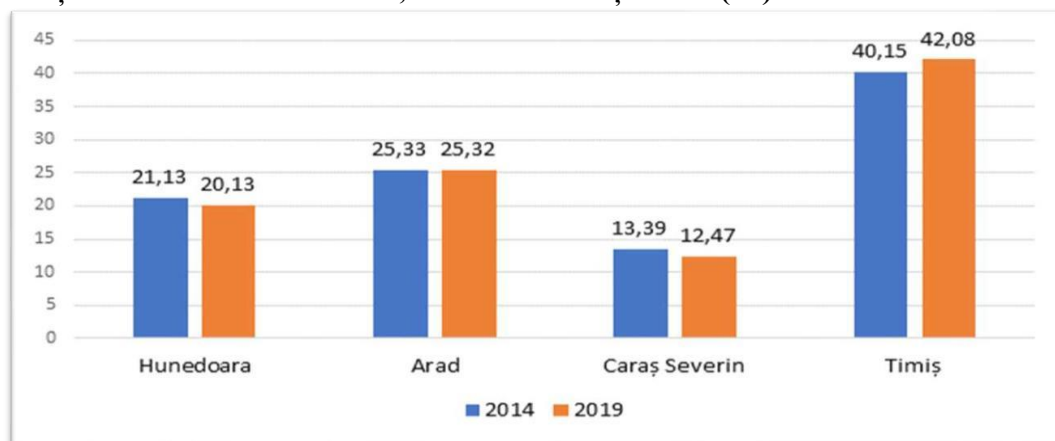

#### Rata de activitate

Populația ocupată civilă cuprinde, potrivit metodologiei balanței forței de muncă, toate persoanele care au o ocupație aducătoare de venit, pe care o exercită în mod obișnuit într-una din activitățile economiei naționale, fiind încadrate într-o activitate economică sau socială, în

baza unui contract de muncă sau în mod independent (pe cont propriu), în scopul obținerii unor venituri sub formă de salarii, plată în natură etc. **În anul 2019, structura populației ocupate civile în județul Hunedoara arată că există o concentrare mare a acesteia în domeniul industrial (28,7%), urmată de cea din agricultură (18,4%) și comerț (18%).**

Figura 5.1-populația ocupată civilă pe sectoare de activitate

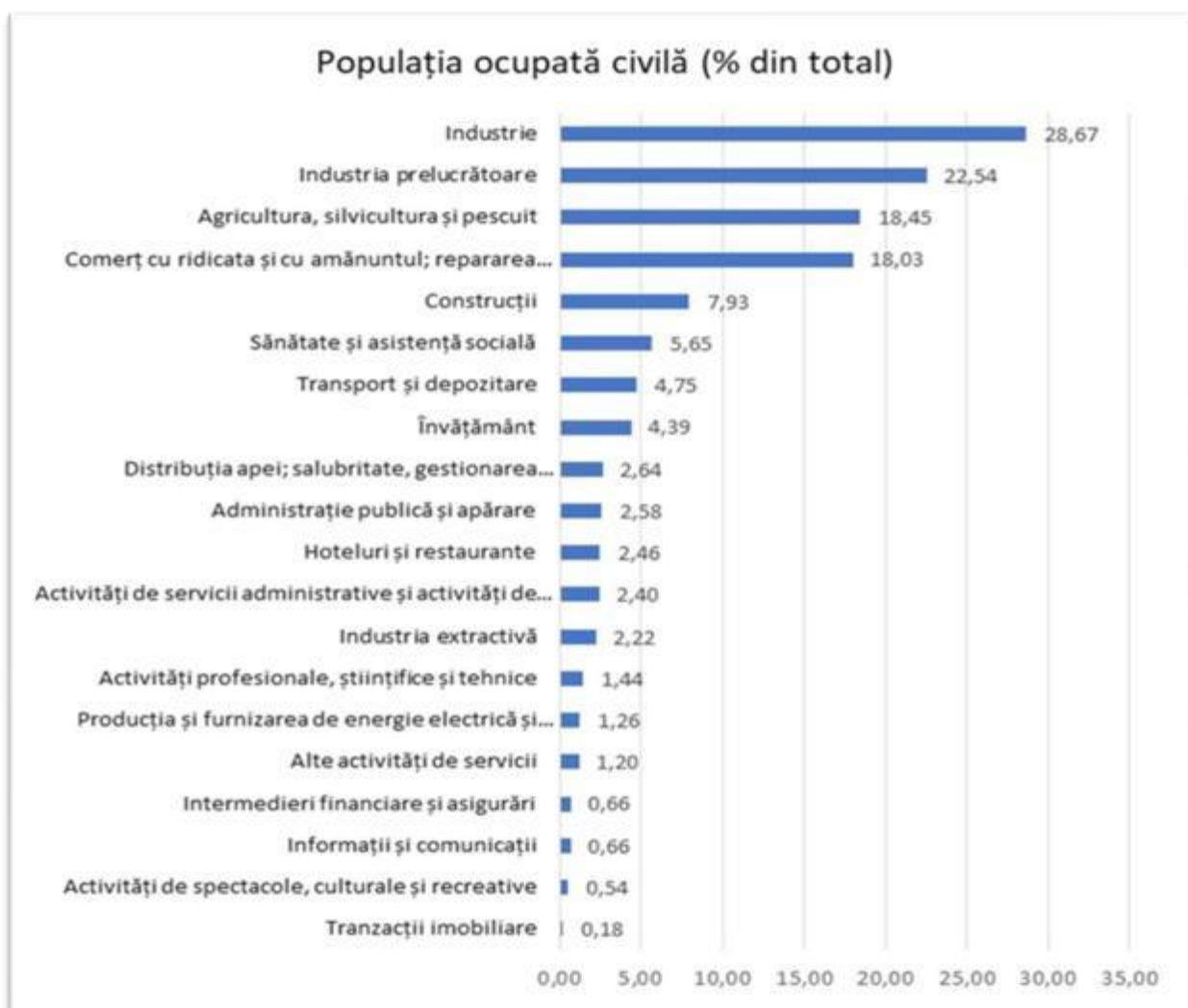

Sursa: INS, Anuarul statistic (Balanța forței de muncă - la sfârșitul anului)

### Rata de ocupare

#### Analiza ratei de ocupare în județul Hunedoara

Rata de ocupare în județul Hunedoara a fost **în anul 2019 de 70,3%, în ușoară creștere față de anul 2014, când înregistra valoarea de 69%**, fiind plasată sub media regională (72,3%), după județele Arad (79,4%) și Timiș (73,5%).

**TABEL: RATA DE OCUPARE A RESURSELOR DE MUNCĂ PE SEXE, JUDEȚE ȘI LA NIVELUL REGIUNII VEST (%)**

		2014	2015	2016	2017	2018	2019
<b>Total</b>	Regiunea VEST	60,4	71,9	70,9	71,1	72,1	72,3
	Arad	78,4	78,6	78	78,2	79,7	79,4
	Caraș Severin	63,5	64,1	61,4	60,5	60,6	60,8



	<b>Hunedoara</b>	<b>69</b>	<b>69,6</b>	<b>68,1</b>	<b>68,6</b>	<b>69,4</b>	<b>70,3</b>
<b>Masculin</b>	Timiș	71	72,3	71,8	72,3	73,3	73,5
	Masculin Regiunea VEST	60,8	75,8	76	75,3	77,5	76,7
	Arad	81,5	85,7	83,1	84	85,4	85,2
	Caraș Severin	66,1	65,3	65	63,6	65,8	64,2
	<b>Hunedoara</b>	<b>70,9</b>	<b>70</b>	<b>70,2</b>	<b>68,8</b>	<b>69,4</b>	<b>70,3</b>
	Timiș	75,2	77,4	79,1	78,1	81,5	79,7
<b>Feminin</b>	Regiunea VEST	59,9	67,7	65,4	66,	66,4	67,5
	Arad	75	70,8	72,5	71,	73,7	73
	Caraș Severin	60,8	62,9	57,5	57	54,9	56,9
	<b>Hunedoara</b>	<b>66,8</b>	<b>69,1</b>	<b>65,7</b>	<b>68,3</b>	<b>69,5</b>	<b>70,2</b>
	Timiș	66,6	66,9	64,2	66,3	64,9	66,8

Raportată la valoarea indicatorului regional, **populația activă din județul Hunedoara era de 171,6** mii de persoane, cu -9,4% mai puțin decât în anul 2014 (189,4 mii de persoane). Reducerea numărului de populație activă este mai mare decât cea înregistrată la nivel regional (-3%), fiind în imediata apropiere a județului Caraș Severin (9,3%). Singurul județ care și-a crescut populația activă este județul Timiș (+2,6%). Din punctul de vedere al structurii, județul Hunedoara deține 20,4% din total regiune Vest, primul loc fiind ocupat de județul Timiș, cu 41,7% din total regiune.

#### EVOLUȚIA EFECTIVULUI DE SALARIAȚI ÎN JUDEȚUL HUNEDOARA, ÎN PERIOADA 2014-2019 (NR. DE PERSOANE)

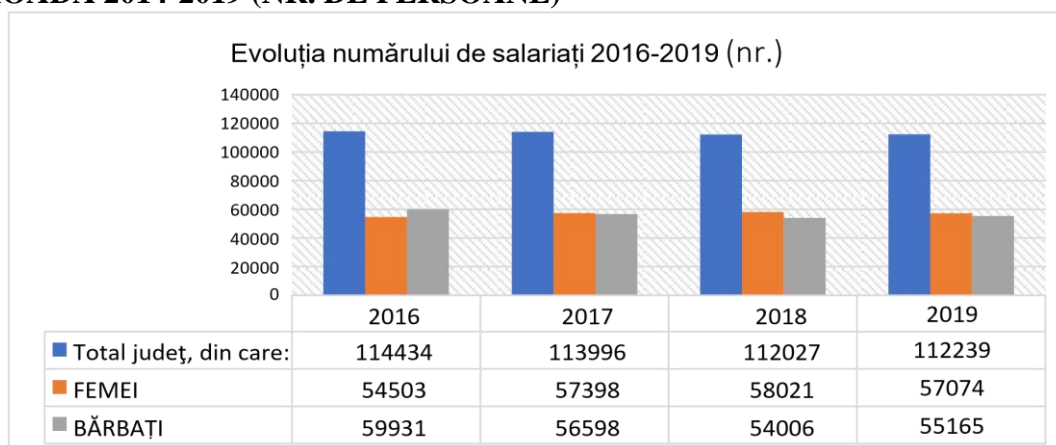

#### EVOLUȚIA NUMĂRULUI DE SALARIAȚI ÎN JUDEȚUL HUNEDOARA, ÎN PERIOADA 2016-2019 (LA SFÂRȘITUL ANULUI) (PERSOANE, %)

	2016	2017	2018	2019	Structură (%)	Dinamică (%)
Total județ	106.944	106.767	105.407	104.195	100,0	-2,6
Agricultură, silvicultură și pescuit	2.752	3.040	2.949	3.137	3,0	14,0
Industrie	40.714	39.261	36.569	35.997	34,5	-11,6
- Industria extractivă	5.507	4.663	3.903	3.712	3,6	-32,6
- Industria prelucrătoare	28.950	28.536	26.936	26.432	25,4	-8,7
- Producția și furnizarea de energie electrică, termică, gaze, apă caldă, aer condiționat	2.740	2.275	2.156	2.120	2,0	-22,6
- Distribuția apei, salubritate, gestionarea deșeurilor, activități de decontaminare	3.517	3.787	3.574	3.733	3,6	6,1
Construcții	8.511	8.886	8.705	8.619	8,3	1,3



Comerț cu ridicata și cu amănuntul, reparații de autovehicule și motociclete	20.040	19.572	20.697	20.260	19,4	1,1
Transport și depozitare	3.856	3.707	3.900	3.934	3,8	2,0
Hoteluri și restaurante	2.917	3.354	3.218	3.028	2,9	3,8
Informații și comunicații	726	699	723	732	0,7	0,8
Intermedieri financiare și asigurări	1.059	1.042	1.115	1.046	1,0	-1,2
Tranzacții imobiliare	321	305	279	313	0,3	-2,5
Activități profesionale, științifice și tehnice	1.711	2.054	2.007	1.976	1,9	15,5
Activități de servicii administrative și activități de servicii suport	3.885	4.153	4.171	3.749	3,6	-3,5
Administrație publică și apărare; asigurări sociale din sistemul public	4.060	4.159	4.116	4.132	4,0	1,8
Învățământ	6.976	6.828	6.887	6.797	6,5	-2,6
Sănătate și asistență socială	7.872	8.324	8.504	8.839	8,5	12,3
Activități de spectacole, culturale și recreative	793	716	807	843	0,8	6,3
Alte activități ale economiei naționale	751	667	760	793	0,8	5,6

EVOLUȚIA NUMĂRULUI DE SALARIAȚI LA NIVEL REGIONAL, ÎN ANII 2014 ȘI 2019 (NR., %)

	2014	2019	2014	2019	Dinamica (%)
<b>Arad</b>	131.069	136.937	24,7	24,4	4,48
<b>Caraș Severin</b>	55.880	54.388	10,5	9,7	-2,67
<b>Hunedoara</b>	114.683	112.239	21,6	20,0	-2,13
<b>Timiș</b>	229.025	257.983	43,2	45,9	12,64
<b>Regiunea VEST</b>	530.657	561.547	100,0	100,0	5,82

### **Evoluții și situația curentă privind locurile de muncă vacante**

În județul Hunedoara, șomajul reprezintă principala cauză de sărăcie pentru populația aflată în grupa de vârstă activă. Riscul sărăciei pentru șomeri este de peste cinci ori mai mare decât pentru cei care au un loc de muncă.

Ultimele date puse la dispoziție de către AJOFM (iulie-august 2021) arată o valoare a ratei șomajului de 3,07% (31.07.2021), cu un total de locuri de muncă vacante de 744 (04.08.2021). Referitor la protecția socială, în județ există un număr de beneficiari ai indemnizației de șomaj de 2.544 de persoane (31.07.2021) și șomeri de 5.412 persoane (31.07.2021), din care: femei 2.885 de persoane, bărbați 2.527 de persoane.

Din numărul total de șomeri înregistrați în anul 2020, de 5.736 de persoane, 55% (3.156 de persoane) erau de gen feminin.

Pe niveluri de pregătire, din numărul total de șomeri, circa 55% erau cu pregătire gimnazială și profesională, 34,7% aveau studii liceale și postliceale și 10,3% terminaseră stagiul universitar. În ceea ce privește beneficiarii de indemnizații de șomaj în număr total de 3.692 de persoane, 57,8% erau de gen feminin.

Pe categorii de studii, circa 46,6% aveau pregătire gimnazială și profesională, 39,9% aveau liceu și studii postliceale și 13,5% studii universitare.

**TABEL: TOTAL ȘOMERI ȘI ȘOMERI NEÎNDEMNIZAȚI (MAI 2021) (NR. DE PERSOANE, %)**

<b>Total șomeri înregistrați (indemnizați și neindemnizați)</b>	<b>Total</b>	<b>Regiunea VEST</b>	16.650	100,00
		Arad	4.009	24,08
		Caraș Severin	3.483	20,92
		Hunedoara	5.432	32,62
		Timiș	3.726	22,38
	<b>Feminin</b>	<b>Regiunea VEST</b>	8.920	100,00
		Arad	2.162	24,24
		Caraș Severin	1.632	18,30
		Hunedoara	3.020	33,86
		Timiș	2.106	23,61
<b>Șomeri neindemnizați</b>	<b>Total</b>	<b>Regiunea VEST</b>	8.301	100,00
		Arad	1.987	23,94
		Caraș Severin	2.115	25,48
		Hunedoara	2.585	31,14
		Timiș	1.614	19,44
	<b>Feminin</b>	<b>Regiunea VEST</b>	3.838	100,00
		Arad	908	23,66
		Caraș Severin	935	24,36
		Hunedoara	1.258	32,78
		Timiș	737	19,20

Sursă: <http://www.anofm.ro/statistica>

### **2.1.13. Principalele constatări din analiza evoluției la nivelul ocupațiilor relevante pentru învățământul profesional și tehnic**

În perioada 2008-2014 se constată o scădere a forței de muncă din domeniul agriculturii, silviculturii, pisciculturii precum o ușoară scădere din ramura industriei. Dezvoltarea serviciilor, a dus la creșterea semnificativă a ratei de ocupare în acest sector de activitate. O ușoară creștere a forței de muncă s-a înregistrat și în domeniul construcțiilor.

Pentru creșterea gradului de ocupare a absolvenților de învățământ profesional și tehnic, se recomandă orientarea în calificări specifice serviciilor și construcțiilor.

Promovarea dezvoltării propriiei afaceri, contribuie la relansarea economică a zonei și implică integrării mult mai ușoare a absolvenților pe piața forței de muncă.

Se constată că nivelul de pregătire la nivel postliceal are un procent de reprezentativitate scăzut în rândul populației ocupate, datorată necorelării specializării cu cerințele pieței muncii.

În acest sens se impune autorizarea ca furnizori de formare a cât mai multor școli din județ care sa formeze personal conform cerințelor agenților economici.

#### 2.1.14. Evoluțiile recente ale șomajului și a locurilor de muncă vacante înregistrate la AJOFM (aspecte critice în contextual crizei economice și financiare)

Referitor la structura șomajului pe nivele de educație, putem observa la sfârșitul anului 2020 că cea mai afectată categorie și totodată expusă riscului este cea a tinerilor cu nivel de educație primar, gimnazial și profesional atât la nivel național cât și la nivel regional pe regiunea VEST cu un total de :

-10215 șomeri beneficiari de indemnizație de șomaj din care 4880 sunt de nivel educație primar, gimnazial și profesional și 7380 sunt șomeri neindemnizați.

La polul opus se situează cei cu nivel de educație universitar, 1596 șomeri identificați la nivel regional, pe perioada analizată, cu ponderi mai mari decât cele înregistrate la nivel național. Această situație poate fi corelată cu faptul ca o mare parte a absolvenților de studii superioare acceptă locuri de muncă sub calificarea lor, iar aceste poziții sunt mai vulnerabile schimbărilor de pe piața muncii, cu risc mai mare de șomaj.

Pentru șomerii înregistrați pe nivele de educație, în anul 2020, județele prezintă deviații semnificative. Pentru șomerii înregistrați cu studii Primar, gimnazial și profesional cele mai mari valori se înregistrează în județul Hunedoara, cu o pondere de 35,24%, cea mai scăzută pondere o are județul Caraș Severin cu o pondere de 14,18%.

În ceea ce privește șomerii înregistrați cu nivel de educație *Liceal și postliceal* se înregistrează valori ale mediei apropiate de media regională în județele Timiș (26,44%), Arad 23,96% (**Hunedoara cu cea mai ridicată rată (33,91%)**) și Caraș-Severin cu cea mai scăzută 15,56%. Referitor la șomerii înregistrați cu nivel de educație *universitar* se înregistrează următoarele valori : Timiș 35,52% urmată de Hunedoara cu 30,07%.

Tabel- Șomerii înregistrați și rata șomajului în regiunea VEST la 31 decembrie 2020

Macroregiunea Regiunea de dezvoltare Județul	Numărul șomerilor înregistrați	Rata șomajului (%)
Regiunea Vest	18361	2.2
Femei	10016	2.6
Arad	4572	2.2
Femei	2631	2.7
Caraș-Severin	3607	3.4
Femei	1695	3.7
<b>Hunedoara</b>	<b>5736</b>	<b>3.4</b>
Femei	3156	4.0
Timiș	4446	1.3
Femei	2534	1.6

Sursa datelor: INS - Baza de date TEMPO-Online

**Rata șomajului (BIM)** în jud. Hunedoara la nivelul anului 2020 a înregistrat o valoare de 3,44 %

**Tabel –rata șomajului pentru regiunea VEST**

	2018	2019	2020
Rata șomajului %	1,7	1,0	1,0
Rata șomajului masculin%	2,5	1,2	1,1
Rata șomajului feminin %	0,6	0,8	0,8

**Sursa: Cercetarea statistică asupra forței de muncă în gospodării (AMIGO).**

**Tabel- Total șomeri și Rata șomajului pe niveluri de educație**

	Total șomeri			
	2017	2018	2019	2020
<b>Total</b>	<b>351105</b>	<b>288896</b>	<b>257865</b>	<b>296051</b>
<b>Beneficiari de indemnizație de șomaj</b>	<b>72917</b>	<b>62004</b>	<b>58336</b>	<b>100740</b>
Primar, gimnazial, profesional	34916	29883	27691	47942
Liceal și postliceal	29025	25139	23758	40652
Universitar	8976	6982	6887	12146
<b>Șomeri neindemnizați</b>	<b>278188</b>	<b>226892</b>	<b>199529</b>	<b>195311</b>
Primar, gimnazial, profesional	244827	188379	161580	155686
Liceal și postliceal	25850	31596	31200	33315
Universitar	7511	6917	6749	6310
<b>Rata șomajului (%)</b>	<b>4.0</b>	<b>3.3</b>	<b>2.9</b>	<b>3.4</b>

Analizând perioada 2017-2020 observăm o scădere a ratei șomajului de la 4% la 3,4%.

## **2.2. ANALIZA MEDIULUI INTERN**

Liceul Tehnologic „D. Leonida” pune la dispoziția elevilor programe de formare diverse, construite pe baza curriculum-ului național, dar cu o importantă componentă în dezvoltare locală. În centrul analizei noastre permanente stau grupurile țintă: elevi, profesori, părinți, punctul de plecare constând în nevoile de pe piața muncii (vezi Mediul extern) și a măsurii în care școala dispune de resursele necesare pentru a răspunde acestor nevoi.

Toată organizația este preocupată de îmbunătățirea continuă a calității programelor de învățare, elevii fiind implicați activ în procesul de predare – învățare. Se ține cont de nevoile speciale ale elevilor, se proiectează strategii de intervenție și activități de sprijin pentru elevii care au dificultăți de învățare.

## 2.2.1 Resurse umane

a. Date privind rezultatele elevilor și retenția pentru ultimii patru ani școlari:

Efectele scăderii demografice din ultimii ani, sesizate în analiza mediului extern, s-au resimțit și la nivelul unităților școlare, numărul de elevi înscriși scăzând de la un an la altul.

### Promovabilitate examene naționale\_ perioada 2009-2023

An școlar	Rezultate la examene (promovați)		Promovabilitate	Rezultate
	Promovabilitate BAC iunie-iulie	Promovabilitate BAC-august	Rata de certificare a competențelor profesionale	Evaluare națională
2009 – 2010	95,02%	32,77%	100%	45%
2010-2011	5,73%	16,06%	100%	17%
2011 – 2012	5,98%	8,94%	100%	8%
2012 – 2013	9,48%	13,74%	100%	8%
2013 – 2014	8,45%	12,31%	100%	7 %
2014-2015	23,61%	8,00 %	100%	15,36%
2015-2016	18,86%	21,42%	100%	40%
2016-2017	18,75%	25%	100%	16,67%
2017-2018	8%	30%	100%	50,03%
2018-2019	5,88%	20%	100%	6,25%
2020-2021	8,33%	10,31%	100%	33,33%
2021-2022	40%	26,6%	100%	80%
2022-2023	7,7%	15,4%	100%	33,33%
2023-2024	21,77%	21,42%	100%	60%

### Evoluția numărului de elevi pe clase:

An școlar	preșcolar	Pri mar	gi mn azi al	I X zi	X zi	X I zi	X II zi	IX ser al	X ser al	XI ser al	XI I ser al	XI II ser al	I X pr of	X pr of	X I pr of	Pr of. Sp ec	Anu I mai stri	Anu I II mai stri	Anul I postli ceal	Anul II post liceal
2015 - 2016	69	130	25 4	5 4	60	6 3	7 9	39	30	83	70	40	57	28	21	11	59	11 0	89	49
2016 - 2017	68	130	24 6	5 2	42	6 2	4 4	23	39	75	78	53	74	54	25	22	63	54	93	80
2017 - 2018	51	125	24 2	2 5	44	4 8	5 1	39	39	67	80	79	53	46	33	36	60	56	85	74
2018 - 2019	51	137	25 7	2 7	21	5 4	3 8	39	39	78	61	71	72	62	49	45	56	55	85	80

2019 - 2020	49	117	23 1	-	21	3 2	4 0	39	39	95	64	54	75	52	38	61	60	54	60	81
2020 - 2021	39	75	19 0	1 8	-	2 9	2 7	28	39	97	10 5	64	63	70	41	56	56	59	60	59
2021 - 2022	37	88	17 5	1 1	15	-	2 2	24	30	88	91	85	26	43	50	51	56	54	87	55
2022 - 2023	32	70	13 3	1 8	9	2 7		23	30	55	93	89	25	32	34	55	54	56	92	79
2023 - 2024	42	79	13 2	1 9	16	2 9	2 6	34	34	93	58	96	44	26	34	50	60	53	90	92
2024 - 2025	40	71	11 3	1 7	18	2 3	1 9	28	34	87	73	58	22	22	23	51	28	58	82	89

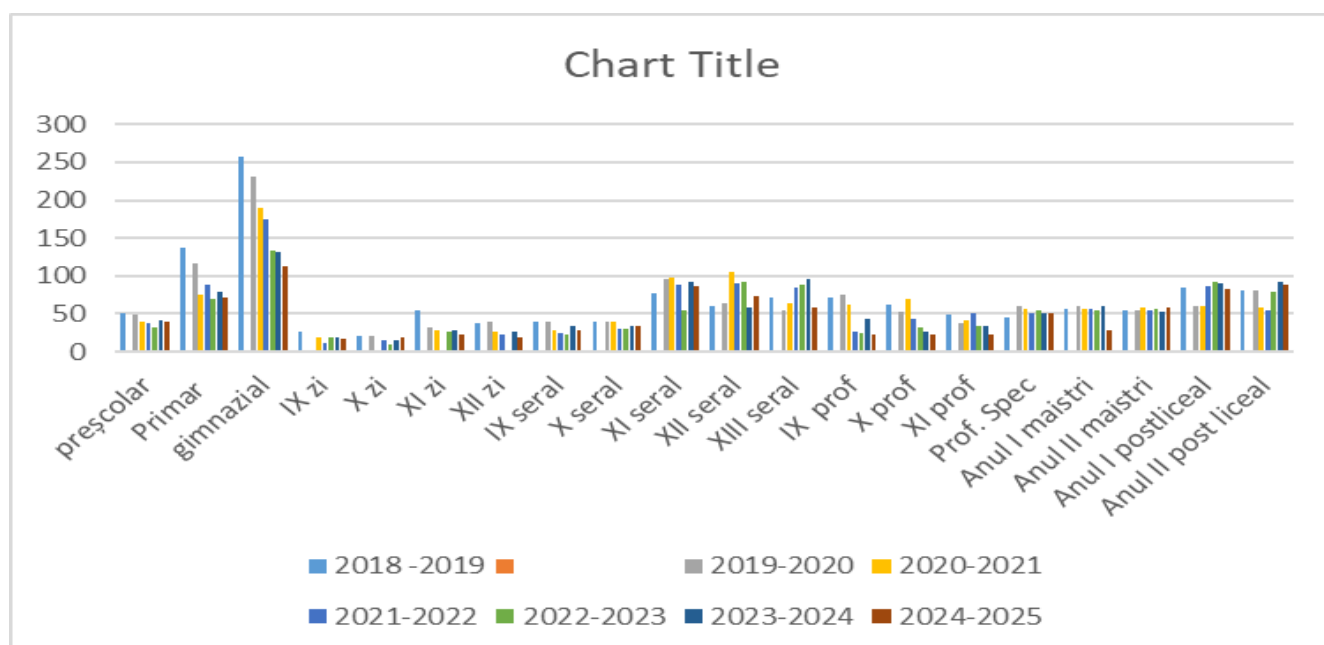

La nivelul LTDL scăderea numărului de elevi de la învățământul de zi este vizibilă, cauzele fiind variate, cea mai mare influență având-o scăderea populației școlare în Valea Jiului.

Se observă o scădere bruscă a promovabilității la examenul de Bacalaureat și Evaluare națională după introducerea camerelor de supraveghere, în anul 2010 și apoi o creștere a promovabilității ca urmare a conștientizării importanței acestor examene, cu fluctuații de la un an la altul.

Aceste rezultate slabe se datorează și numărului mare de absențe înregistrat atât la gimnaziu și primar cât și la liceu.

An școlar	Total absențe	Total absențe motivate	Total absențe nemotivate	Nr. Abs. Nemot/elev
2013-2014	126 927	66 120	60 807	36,13
2014-2015	151 703	106 362	45 341	33,98
2015-2016	139480	105361	34128	31.59

2016-2017	93884	63109	30775	28,97
2017-2018	73624	45312	28312	24,92
2019-2020	83697	51940	31757	24,81
2020-2021	38742	20489	18253	15,53
2021-2022	82346	33615	48731	40,77
2022-2023	74041	34550	39493	36
2023-2024	82482	41437	41045	38

**PERSONAL DIDACTIC, DIDACTIC AUXILIAR SI NEDIDACTIC 2024-2025**

**RESURSE UMANE-PERSONAL DIDACTIC, DIDACTIC AUXILIAR SI NEDIDACTIC 2023-2024**

► Total cadre didactice:76, 1 fiind necalificat.

<b>Grad didactic</b>	<b>Doctorat</b>	<b>Grad I</b>	<b>Grad II</b>	<b>Definitivat</b>	<b>Fără definitivat</b>	<b>Necalificat</b>
Nr. persoane	5	41	8	4	5	4

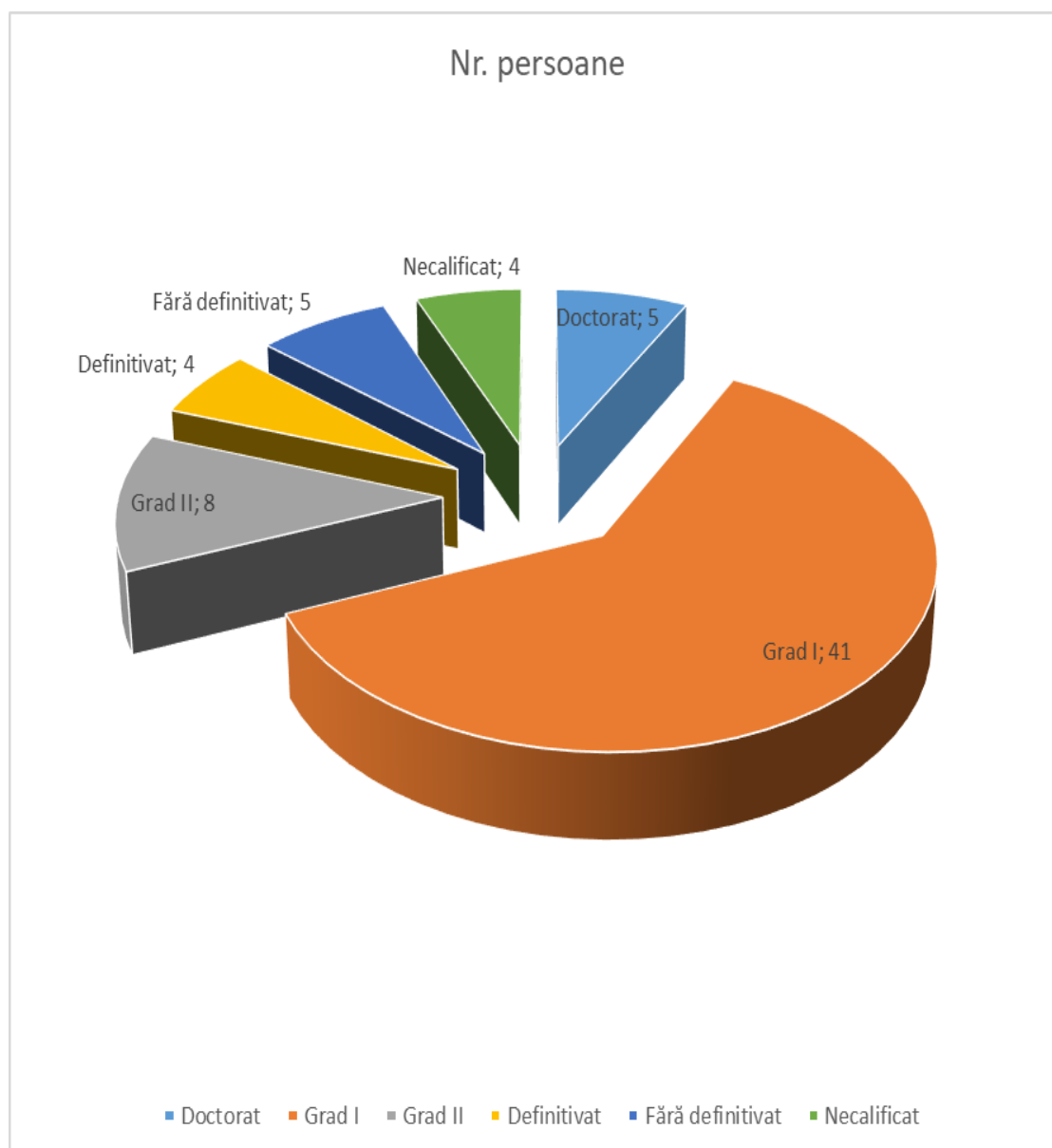



## Distribuția personalului didactic auxiliar

Funcția	Număr posturi	Număr persoane	Calificare (DA sau NU)
Secretar șef	1	1	DA
Secretar	2	2	DA
Laborant	1	1	DA
Inginer de sistem	1	1	DA
Bibliotecar	1	1	DA
Administrator financiar	2	2	DA
Administrator de patrimoniu	1	1	DA

### 2.2.2 Resurse materiale și financiare

Pentru **unitatea de pe str. 22 Decembrie nr. 6**, datele caracteristice sunt următoarele:

#### Spații funcționale:

- Spații de învățământ: 21 săli de clasă, 3 laboratoare de informatică, 2 laboratoare, 1 cabinet consilier școlar, 5 ateliere școlare, 1 teren sport, 1 sală sport,
- Spații anexă: 1 corp clădire cămin, bibliotecă
- Spații administrative: 1 cabinet director, 1 cabinet director adjunct, secretariat, contabilitate, Unitatea funcționează în 2 schimburi, durata orei de curs / activităților didactice fiind de **50** minute, iar a pauzelor / activităților recreative fiind de **10** minute respective pauză mare de 10 minute.

Pentru **Școala Gimnazială nr. 2 de pe str. Gh. Barițiu nr. 9**, datele caracteristice sunt următoarele:

#### Spații funcționale:

- Spații de învățământ:
  - Școală 9 săli de clasă, 2 laboratoare, 1 bibliotecă, 1 cabinet consilier școlar
  - Grădiniță cu 2 săli de clasă funcționale
  - 1 teren de sport,
  - 1 sala de sport
- Spații anexă: bibliotecă
- Spații administrative: 1 cabinet director, 1 secretariat, spațiu depozitare laptele și cornul Unitatea funcționează în 2 schimburi, durata orei de curs / activităților didactice fiind de **50** minute, iar a pauzelor / activităților recreative fiind de **10** minute.

#### Utilități:

**Școala Gimnazială nr. 2** dispune de următoarele utilități:

- energie electrică și sistem de încălzire centrală pe gaz
- alimentare cu apă din rețeaua stradală, grupuri sanitare cu apă curentă
- telefon, conectare Internet
- spațiu amenajat pentru colectarea gunoiului

Biblioteca școlii dispune de un fond de carte cu următoarele caracteristici:

- număr de volume: 24.978 /liceu +540 /Sc. Gim. Nr. 2

➤ domeniul de referință: beletristică, pedagogie și metodică specialităților, știință și tehnică  
Dotarea cu echipamente IT și multimedia a spațiilor de instruire este următoarea:

Dotarea laboratoarelor de informatică:

- 1 laborator SIVECO , sala 10 cu câte 25 de calculatoare
- 2 laborator de informatică, sala 2 și sala 3 cu câte 25 de calculatoare
- 1 laborator de informatică la Școala Gimnazială nr.2 cu 20 calculatoare

### 2.2.3 Lista proiectelor de CDS / CDL avizate și aplicabile din anul școlar 2024-2025

CDȘ-urile și CDL-urile aplicabile în anul școlar 2024-2025 țin cont de opțiunile elevilor și necesitățile de realizare a normelor didactice. Ele se regăsesc în tabelele următoare:

***Tabel centralizator cu situația disciplinelor opționale:***

Nr. crt.	Nivelul de studiu	Denumirea opționalului	Cadrul didactic propunător	Clasa	Programă avizată MEC/ISJ	Planificare avizată șef catedră/director
1.	Gimnaziu	Abordarea jocurilor logice și a elementelor de programare pentru școlari	Cercel Ana Maria Paraschiv Camelia Obogeanu Gheorghîța	V	ISJ	Da
2.	Gimnaziu	Abordarea jocurilor logice și a elementelor de programare pentru școlari	Cercel Ana Maria Paraschiv Camelia Obogeanu Gheorghîța	VI	ISJ	Da
3.	Gimnaziu	HTML pentru începători	Cercel Ana Maria Paraschiv Camelia Obogeanu Gheorghîța Manolea Mihaela	VII	ISJ	Da
4.	Gimnaziu	HTML pentru începători	Cercel Ana Maria Paraschiv Camelia Obogeanu Gheorghîța Manolea Mihaela	VIII	ISJ	Da
5.	Gimnaziu	Matematică	Marioane Cristiana	V	MEC	Da
6.	Gimnaziu	Matematică	Marioane Cristiana	VI	MEC	Da
7.	Gimnaziu	Matematică	Marioane Cristiana	VII	MEC	Da
8.	Gimnaziu	Matematică	Marioane Cristiana	VIII	MEC	Da

9.	Gimnaziu	Cunoașterea mediului prin știință	Marioane Cristiana Marița Mihaela	V	ISJ	Da
10.	Gimnaziu	Știința aplicată în viața de zi cu zi	Marioane Cristiana Marița Mihaela	VI	ISJ	Da
11.	Gimnaziu	Aplicațiile matematicii în științe	Marioane Cristiana Marița Mihaela	VII	ISJ	Da
12.	Gimnaziu	Științele - limbajul Universului	Marioane Cristiana Marița Mihaela	VIII	ISJ	Da

**LISTA CURSURILOR OPȚIONALE de tip C.D.L./C.D.Ș. - aria curriculară „TEHNOLOGII”  
ÎNVĂȚĂMÂNT PROFESIONAL ȘI TEHNIC - LICEU - Anul școlar 2024-2025**

Domeniul de pregătire	Specializarea	Denumirea CDL	Clasa	Forma de învățământ / Liceu	Perioada de avizare (1-2 ani)	Nr ore	Cadre didactice propunătoare	Cadre didactice care au în încadrare CDL	Agenti economici parteneri în elaborarea programei/ implementare
Mecanică	Tehnician proiectant CAD	Aplicații în domeniul mecanic	a IX-a	Liceu/zi	1 an	90	Goncea Florin, Șopotiu Dorin	Codrea Corina	S.C. APA SERV VALEA Jiului S.A.
Electronica automatizari	Tehnician operator tehnica de calcul	Circuite electronice în tehnica de calcul	a X-a	Liceu/zi	1an	90	Obogeanu Gheorghita,C ercel Ana Maria, Kiminich Daniel	Robu Gabriela	SC Centrul de calcul INFO 98 SA
Mecanică	Tehnician proiectant CAD	Instrumente moderne de proiectare asistată pe calculator	a XI-a	Liceu/zi	1 an	64	Paraschiv Camelia, Cercel Anamaria	Cercel Ana Maria	SC Centrul de calcul INFO 98 SA
Mecanică	Tehnician în transporturi	Automobilul	a XI-a	Liceu/zi	1 an	64	Colda Ovidiu	Colda Ovidiu	SC Socom Unirea Unitatea 65
Electronica automatizari	Tehnician operator tehnica de calcul	Instalarea unui sistem de operare în rețea	a XII-a	Liceu/zi	1 an	58	Obogeanu Gheorghita,C ercel Ana Maria, Kiminich Daniel	Cercel Ana Maria	SC Centrul de calcul INFO 98 SA
Mecanica	Tehnician mecanic pentru întreținere și reparații	Tehnologii moderne de prelucrare a semifabricatelor	a XII-a	Liceu/seral	1an	132	Niculescu Oana, Obogeanu Gabriel	Dogaru Florinela	S.C. APA SERV VALEA Jiului S.A.
Electric	Tehnician în instalații electrice	Întreținerea echipamentelor electrice utilizate la locul de muncă	a XII-a	Liceu/seral	1an	132	Goncea Florin	Goncea Florin	SC Stadielco S.R.L.
Mecanica	Tehnician proiectant CAD	Executarea schitei în AUTOCAD	a XII-a	Liceu/seral	1an	132	Paraschiv Camelia, Boboc Mariana,Goi a Lidia, Cercel Anamaria	Boboc Mariana	SC Centrul de calcul INFO 98 SA
Mecanica	Tehnician proiectant CAD	Realizarea desenului de ansamblu în AutoCAD	a XIII-a	Liceu/seral	1an	116	Paraschiv Camelia, Boboc Mariana,Goi a Lidia	Paraschiv Camelia	SC Centrul de calcul INFO 98 SA
Mecanica	Tehnician mecanic pentru întreținere și reparații	Exploatarea masinilor, utilajelor și instalațiilor	a XIII-a	Liceu/seral	1an	116	Niculescu Oana, Goia Lidia	Dogaru Florinela	S.C. APA SERV VALEA Jiului S.A.

**LISTA CURSURILOR OPȚIONALE de tip C.D.L./C.D.Ș. - aria curriculară „TEHNOLOGII”  
ÎNVĂȚĂMÂNT PROFESIONAL ȘI TEHNIC - ÎNV. PROFESIONAL - Anul școlar 2024-2025**

Domeniul de pregătire	Denumirea Calificării profesionale	D+E13:M19e numire CDL	Anul	Forma de învățământ Invățământ profesional (IP)	Perioada de avizare (1-2 ani)	Nr. ore	Cadre didactice propunătoare	Cadre didactice care au în încadrare CDL	Agenti economici parteneri în elaborarea programei/ implementare
Estetica și igiena corpului omenesc	Frizer, coafor maichiurist, pedichiurist	Lucrări de îngrijire în manichiura	a IX-a	Invatamant profesional	1 an	150	Unguraș Lavinia, Oltan Irina	Oance Tatiana	SC NICO&JAKIE STYLE SRL
Mecanica	Mecanic auto	Aplicatii in domeniul mecanic	a IX-a	Invatamant profesional	1 an	150	Sopotiu Dorin, Goncea Florin	Buzgar Liliana	S.C. APA SERV VALEA Jiului S.A.
Estetica și igiena corpului omenesc	Frizer, coafor maichiurist, pedichiurist	Lucrări de îngrijire în manichiura	a IX-a	Invatamant profesional special	1 an	120	Unguraș Lavinia, Oltan Irina	Oltan Irina	SC NINA PROD COM PREST IMPEX SRL
Mecanica	Lăcătuș mecanic prestări servicii	Realizarea de constructii metalice prin utilizarea lucrarilor de lacatuserie	a IX-a	Invatamant profesional special	1 an	120	Vintan Luminita	Buzgar Liliana	S.C. APA SERV VALEA Jiului S.A.
Industria textila, pielarie	Confecționer produse textile	Metode și tehnici de integrare la locul de muncă	a X-a	Învățământ profesional special	1 an	120	Popa Mirela	Popa Mirela	S.C. Tricotex Creation S.R.L.
Estetica și igiena corpului omenesc	Frizer, coafor manichiurist, pedichiurist	Estetica și îngrijirea parului	a X-a	Invatamant profesional special	1 an	270	Oltan Irina	Codrea Corina	II Bâtcău Elisabeta
Mecanica	Mecanic auto	Tinichigerie vopsitorie auto	a X-a	Invatamant profesional	1 an	270	Colda Ovidiu	Sopotiu Dorin	SC Socom Unirea Unitatea 65
Mecanica	Lăcătuș mecanic prestări servicii	Operatii tehnologice de lacatuserie folosite in metaloplastie	a X-a	Invatamant profesional special	1 an	120	Vintan Andronache Luminita	Crețu Alina	S.C. APA SERV VALEA Jiului S.A.

Industria textilă, pielărie	Confecționer produse textile	Desing vestimentar	a XI-a	Invat amant profesional special	2 ani	210	Popa Mirela	Robu Gabriela	S.C. Tricotex Creation S.R.L.
Estetica și igiena corpului omenesc	Frizer, coafor maichiurist, pedichiurist	Tehnici în coafarea parului	a XI-a	Invat amant profesional	1 an	300	Oance Tatiana	Oltan Irina	SC NINA PROD COM PREST IMPEX SRL
Mecanica	Mecanic auto	Mentenanța motoarelor cu ardere internă pentru autovehicule	a XI-a	Invat amant profesional	1 an	300	Colda Ovidiu, Șopotiu Dorin	Sopotiu Dorin	SC Socom Unirea Unitatea 65
Mecanica	Lăcătuș mecanic prestări servicii	Asamblări mecanice folosite în lucrări de bricolaj	a XI-a	Invat amant profesional special	1 an	210	Vintan Andronache Luminita, Goncea Florin	Vințan Andronache Luminița	S.C. APA SERV VALEA Jiului S.A.
Estetica și igiena corpului omenesc	Frizer, coafor maichiurist, pedichiurist	Avangardă și stil în colorarea părului	a XI-a	Invat amant profesional special	1 an	150	Codrea Corina	Codrea Corina	II Bâtcău Elisabeta
Mecanica	Lăcătuș mecanic prestări servicii	Produse artizanale din metal	a XI-a	Invat amant profesional special	1 an	150	Vintan Andronache Luminita, Goncea Florin	Goncea Florin	S.C. APA SERV VALEA Jiului S.A.
<b>Electronică automatizări</b>	<b>Electronist aparate și echipamente</b>	<b>Componente și circuite electronice</b>	a X-a	invat amant dual	1 an	269	<b>Obogeanu Gheorghita Vințan Luminița</b>	<b>Gheciu Ștefania</b>	<b>SC Electromax S.R.L. Petroșani</b>
Mecanica	Sudor	Executarea asamblărilor mecanice	a X-a	invat amant dual	1 an	270	Goncea Florin, Dogaru Florinela, Donisa Adrian Claudiu	<b>Donisa Adrian Claudiu</b>	S.C. APA SERV VALEA Jiului S.A.

#### 2.2.4 Relațiile cu comunitatea

Ca parte componentă a practicii sociale, educația se raportează la societate și individ, mijlocind în mod specific raporturile lor, prin formarea și integrarea individului în societate astfel încât acesta, descoperind experiențele, valorile și exigențele societății, să creeze el însuși valori și să recreeze socialul. În contextul asumării acestei realități, școala trebuie să construiască punțile necesare între societate și individul pe care îl formează, iar proiectarea demersurilor sale în funcție de nevoile acestora poate fi instrumentul cel mai eficient.

De-a lungul timpului, școala a stabilit relații de colaborare și de sprijin, reciproc avantajoase, cu diferite segmente ale comunității locale.

Cel mai important dintre parteneriate este cel realizat cu **famiile elevilor**, ca beneficiare indirecte a serviciilor educaționale și de formare profesională oferite de școală.

La nivelul întregii școli funcționează „**Asociația părinților**”, a cărei „Adunare generală” este formată din reprezentanții delegați de comitetele de părinți constituite la nivelul claselor. Această asociație și-a delegat la rândul său reprezentanții în diferite structuri decizionale ale școlii: Consiliul de Administrație, Comisia pentru Evaluarea și Asigurarea Calității, diferite grupuri de dialog social etc.

Alți partenerii importanți ai școlii din **mediul social** sunt:

- Instituțiile administrației locale
- Primăria Municipiului Petroșani
- Consiliul Local Petroșani
- Inspectoratul Județean de Poliție Hunedoara
- Inspectoratul General pentru Situații de urgență Hunedoara
- Inspectoratul de Jandarmi Petroșani
- Inspectoratul Teritorial de Muncă Petroșani
- Autoritatea de Sănătate Publică a Județului Hunedoara
- Direcția Generală de Asistență Socială și Protecție a Copilului Petroșani
- Agenția Județeană de ocupare a forței de muncă
  - Organizațiile nonguvernamentale
  - Organizațiile sindicale

Cei mai importanți parteneri ai școlii din **mediul educațional** sunt:

- Universitatea Petroșani
- Casa Corpului Didactic
- Colegii tehnice, grupuri școlare și licee din Județul Hunedoara și din țară

Cu toate aceste instituții școala derulează proiecte în următoarele domenii: orientarea și consilierea tinerilor în dezvoltarea unei cariere, formarea de abilități și competențe profesionale, antreprenoriale și comunicaționale, mobilitate profesională a elevilor și profesorilor, formarea continuă a profesorilor în domeniul specialității și cel al științelor psiho-pedagogice, acordarea de asistență și sprijin reciproc în derularea unor activități etc.

Segmentul partenerial cel mai semnificativ îl reprezintă cel **economic**. Domeniile prioritare de colaborare cu agenții economici parteneri sunt:

- instruirea practică a elevilor;
- orientarea profesională a elevilor;
- monitorizarea integrării profesionale a absolvenților;
- acordarea de consultanță pentru elaborarea proiectelor de curriculum în dezvoltare locală și elaborarea unor auxiliare curriculare;
- realizarea unor studii de oportunitate privind programe de formare profesională inițială și continuă.

#### 2.2.5 PARTENERII NOȘTRI ÎN FORMAREA PROFESIONALĂ



Școala noastră continuă relațiile de parteneriat pentru efectuarea practicii cu partenerii tradiționali, dar și cu unii noi pentru efectuarea practicii de către elevii școlii profesionale.

**Lista agenților economici cu care școala are încheiate protocoale de colaborare pentru practică 2024-2025**

Nr. crt.	Denumirea operatorului economic	Date contact operator economic
1.	S.C: Centrul de Calcul INFO 98 Petroșani	Petroșani, str. Timișoarei, nr. 2, 0254541330, office@info98.ro
2.	INTREPRINDERE INDIVIDUALĂ BATCAU ELISABETA	Petroșani, str. 1 Decembrie 1918, bl.92, tel: 0763613499, e-mail: elisabetabitcau@gmail.com
3.	S.C SKYAUTOMOTO SERVICE S.R.L	Petrila , str. 22 Decembrie CT 1, Tel 0721929823 email:nicu.chircu@gmail.com
4.	S.C. APASERV VALEA JIULUI S.A.	Petroșani, str. Cuza Vodă, nr. 23, tel: 0254543144, e-mail: apaserv@asvj.ro
5.	S.C. AUTO SEBDAR S.R.L	Sat Ciopeia, nr.77 Tel:0762698831 email:lazarsebi55@yahoo.com
6.	S.C. AUTOSERVICE DN66 S.R.L	Spetroșani, str. 1 Mai, nr. 24ATel.: 0721214108 email:autoservice_dn66@yahoo.com
7.	S.C. ELECTRO MAX S.R.L:	<a href="#">Petroșani, str. Lunca, nr. 36, electromax@electromax.ro</a>
8.	S.C. G&M DENY S.R.L .	Petroșani, str. Livezeni, nr. 30 Tel.: 0723347852 email:claponmiha@yahoo.com
9.	S.C. JIUL COMALIMENT S.R.L	Petroșani, str. Lunca, nr.88 Tel.:0722347032 email: jiulcomaliment@yahoo.com
10.	S.C. MADONA BEAUTY SALON S.R.L.	Petroșani, str. Avram Iancu, bl. 9, ap.6, tel. 0721374001
11.	S.C. SCORPIO CITY SERVICE S.R.L.	Petrosani, str. 1 Mai , nr. 17, Tel.: 0737690777 email:carmenninascorpio@gmail.com
12.	S.C. SEBASERVEX S.R.L.	Petroșani, str. Enachita Vacarescu Nr. 3 tel. : 0760277134 email:aurelian.nicola@yahoo.com
13.	S.C. SOCOM UNIREA NR 44 . S.R.L.	Petroșani, str. Livezeni, nr 5 Tel.:0744584813 email:automoto.petrosani@yahoo.com
14.	S.C. SOCOM UNIREA NR.65. S.R.L.	Petroșani, str. Livezeni, nr11, Tel.: 0721276075 email:lovasion40@yahoo.com

15.	S.C. STADIELCO S.R.L.	Petroșani, str. Păunilor, nr.1A, tel:0722348291, stadielco@gmail.com
16.	S.C. TRICOTEX CREATION S.R:L.	Petroșani, str. 22 Decembrie nr. 6, tel: 0784203367, concagheorghitacristina@gmail.com
17.	S.C.ALECAS AUTO S.R.L.	Petrosani, str. 1 Mai , nr. 17, Tel :0726639905 email::autoalecas@yahoo.com
18.	S.C: Centrul de Calcul INFO 98 Petroșani	Petroșani, str. Timișoarei, nr. 2, 0254541330, office@info98.ro
19.	S:C. NINA PROD COM PREST IMPEX SRL	Petroșani, str. Unirii, bl. 1. sc.2, ap.1, tel: 0725751569, e-mail: oltanirina@gmail.com

### 2.2.6. Proiecte

Programul	Denumirea proiectului	Solicitant	Beneficiar	Valoarea grantului (dacă este cazul)	Stadiul proiectului
PNRR-Programul Național pentru Reducerea Abandonului Școlar	ÎNVĂȚĂM ÎMPREUNĂ	LICEUL TEHNOLOGIC „DIMITRIE LEONIDA” PETROȘANI	LICEUL TEHNOLOGIC „DIMITRIE LEONIDA” PETROȘANI	1.069.096 LEI	IMPLEMNTARE
PNRR-Dotarea cu laboratoare inteligente a unităților de învățământ secundar superior, a palatelor și a cluburilor copiilor	Dotarea cu laboratoare inteligente a LICEULUI TEHNOLOGIC „DIMITRIE LEONIDA” PETROȘANI	LICEUL TEHNOLOGIC „DIMITRIE LEONIDA” PETROȘANI	LICEUL TEHNOLOGIC „DIMITRIE LEONIDA” PETROȘANI	351.209 LEI	CONTRACTARE
PNRR-„Dotarea cu mobilier, materiale didactice și echipamente digitale a unităților de învățământ preuniversitar și a unităților conexe”	Dotarea cu mobilier, materiale didactice și echipamente digitale a unităților de învățământ preuniversitar și a unităților conexe din Municipiul Petroșani	PRIMĂRIA MUNICIPIULUI PETROȘANI	LICEUL TEHNOLOGIC „DIMITRIE LEONIDA” PETROȘANI		IMPLEMNTARE

PNRR- Program-pilot pentru dezvoltarea consorțiilor regionale pentru învățământ dual	Dezvoltarea și operaționalizare a Consorțiului Regional Integrat pentru învățământ Dual și construirea Campusului Profesional Integrat Deva	PRIMĂRIA MUNICIPIULUI DEVA	LICEUL TEHNOLOGIC „DIMITRIE LEONIDA” PETROȘANI		CONTRAC TARE
PNRR- Program-pilot pentru dezvoltarea consorțiilor regionale pentru învățământ dual	Dezvoltarea învățământului profesional în Regiunea Vest prin înființarea, operaționalizare a și dezvoltarea Consorțiului regional integrat pentru învățământ dual Hunedoara	PRIMĂRIA MUNICIPIULUI HUNEDOARA	LICEUL TEHNOLOGIC „DIMITRIE LEONIDA” PETROȘANI		CONTRAC TARE
PNRR- Program-pilot pentru dezvoltarea consorțiilor regionale pentru învățământ dual	Consorțiu regional integrat pentru învățământ dual TehnoHubVest Simeria	PRIMĂRIA MUNICIPIULUI SIMERIA	LICEUL TEHNOLOGIC „DIMITRIE LEONIDA” PETROȘANI		CONTRAC TARE
Programul Național „Masă sănătoasă”	Programul Național „Masă sănătoasă”	PRIMĂRIA MUNICIPIULUI PETROȘANI	LICEUL TEHNOLOGIC „DIMITRIE LEONIDA” PETROȘANI		APROBAT
Programul „Împreună prindem curaj”	”Zero Toleranță pentru violență!”	LICEUL TEHNOLOGIC „DIMITRIE LEONIDA” PETROȘANI - beneficiar	LICEUL TEHNOLOGIC „DIMITRIE LEONIDA” PETROȘANI	4000 lei	IMPLEME NTARE
ERASMUS+	Proiect 2023-1-RO01-KA121-VET-000137917	COLEGIUL TEHNIC REȘIȚA	LICEUL TEHNOLOGIC „DIMITRIE LEONIDA” PETROȘANI	75,203 euro	IMPLEME NTARE
Societatea	Școli	LICEUL	LICEUL		IMPLEME

Ornitologică Română	prietenose cu natura	TEHNOLOGIC „DIMITRIE LEONIDA” PETROȘANI	TEHNOLOGIC „DIMITRIE LEONIDA” PETROȘANI		NTARE
eTwinning	Inclusion of children with disabilities into regulat classes	LICEUL TEHNOLOGIC „DIMITRIE LEONIDA” PETROȘANI	LICEUL TEHNOLOGIC „DIMITRIE LEONIDA” PETROȘANI		IMPLEME NTARE
eTwinning	Well, Let`s Be Well!	LICEUL TEHNOLOGIC „DIMITRIE LEONIDA” PETROȘAN	LICEUL TEHNOLOGIC „DIMITRIE LEONIDA” PETROȘANI		IMPLEME NTARE
eTwinning	Architects of Our Heart Bridge	LICEUL TEHNOLOGIC „DIMITRIE LEONIDA” PETROȘAN	LICEUL TEHNOLOGIC „DIMITRIE LEONIDA” PETROȘANI		IMPLEME NTARE
eTwinning	Skillful and Motivated via Art (SMART)	LICEUL TEHNOLOGIC „DIMITRIE LEONIDA” PETROȘAN	LICEUL TEHNOLOGIC „DIMITRIE LEONIDA” PETROȘANI		IMPLEME NTARE
eTwinning	Note to the Future	LICEUL TEHNOLOGIC „DIMITRIE LEONIDA” PETROȘAN	LICEUL TEHNOLOGIC „DIMITRIE LEONIDA” PETROȘANI		IMPLEME NTARE
eTwinning	Drops of STEAM	LICEUL TEHNOLOGIC „DIMITRIE LEONIDA” PETROȘAN	LICEUL TEHNOLOGIC „DIMITRIE LEONIDA” PETROȘANI		IMPLEME NTARE
eTwinning	ROBOSTEAM	LICEUL TEHNOLOGIC „DIMITRIE LEONIDA” PETROȘAN	LICEUL TEHNOLOGIC „DIMITRIE LEONIDA” PETROȘANI		IMPLEME NTARE

## 2.3 Analiza SWOT a mediului intern

### 2.3.1. Dezvoltare curriculară

<p><b>S - PUNCTE TARI</b></p> <ul style="list-style-type: none"><li>- Școala derulează programe de formare profesională inițială la toate nivelele ÎPT ( 3,4 și 5).</li><li>- Pentru toate programele desfășurate școala dispune de documentele curriculare necesare</li><li>- Unitatea este autorizată ca școală de șoferi pentru categoria B</li><li>- Școala a dezvoltat parteneriate cu agenți economici locali și cu instituții din domeniul educației</li><li>- Se identifică nevoile reale de formare, iar rezultatele acestor cercetări fundamentează oferta școlii.</li><li>- Planul de școlarizare este realizat 98%.</li><li>- Programele pentru CDS/CDL se sprijină pe proiecte locale concrete și au avizele CLDPSFP și a ISJ</li><li>- Se desfășoară activități de informare cu privire la programele oferite. Elevilor li se oferă informații, orientare și consiliere pentru continuare a studiilor.</li><li>- Beneficiarii direcți (elevii) și cei indirecti (părinții și comunitatea locală) participă la luarea deciziilor prin reprezentanți desemnați în mod democratic.</li><li>- Elevii beneficiază de asistență psiho-pedagogică specializată. Se identifică și se aplică strategii de intervenție pt. elevii cu cerințe educative speciale.</li><li>- Progresul elevilor este monitorizat și înregistrat; se proiectează acțiuni de sprijin pentru elevii pentru îmbunătățirea performanțelor acestora</li><li>- Școala beneficiază de experiența unor profesori care au participat la stagii de formare în cadrul programelor PHARE, POSDRU și „A doua șansă”</li><li>- învățământ „A doua șansă”;</li><li>- rezultate bune obținute la concursurile școlare (la nivel județean)</li><li>-activități extracurriculare atractive</li><li>-elaborarea și derularea de proiecte educative;</li><li>-obținerea acreditării pentru învățământ special profesional în 2020</li></ul>	<p><b>W - PUNCTE SLABE</b></p> <ul style="list-style-type: none"><li>- O parte dintre ateliere și laboratoare necesită dotări cu echipamente noi.</li><li>- imposibilitatea asigurării unor condiții minimale de dotare pentru o parte din calificări conduce la reducerea ofertei școlii.</li><li>-oferta CDL nu-i motivează pe toți elevii</li><li>-numărul mare de absențe a elevilor</li><li>- părăsirea timpurie a școlii sau chiar abandon școlar</li><li>-rezultate slabe la examenele naționale</li></ul>
<p><b>O - OPORTUNITĂȚI</b></p> <ul style="list-style-type: none"><li>- valorificarea ofertei prin CDS/CDL pentru diminuarea fenomenului de absenteism</li><li>- autorizarea școlii ca furnizor de formare profesională pentru calificări cu o dinamică pozitivă pe piața muncii și dezvoltarea unor forme de școlarizare cu taxă</li><li>- oferte de proiecte europene</li><li>- sprijin din partea comunității locale derularea unor proiecte de protecția și susținere educațională a colectivităților vulnerabile - copiii instituționalizați</li><li>- valorificarea parteneriatelor în îmbunătățirea tranziției de la școală la locul de muncă</li></ul>	<p><b>T - AMENINȚĂRI</b></p> <ul style="list-style-type: none"><li>-percepția distorsionată asupra valorilor promovate de școală din partea grupului țintă</li><li>- deprecierea relațiilor parteneriale cu comunitatea datorită slabei motivări a acestuia pentru sprijinirea învățământului</li><li>- încadrarea psihologului școlar la un număr foarte mare de elevi (liceu+șc. gen)</li></ul>

### 2.3.2. Dezvoltare resurselor umane

<b>S - PUNCTE TARI</b>	<b>W - PUNCTE SLABE</b>
<ul style="list-style-type: none"><li>- Acoperirea posturilor cu personal didactic calificat este de 98%</li><li>- 61% cadre didactice cu gradul I</li><li>- Există o definire clară a responsabilităților angajaților și a criteriilor de performanță după care vor fi evaluați.</li><li>- Majoritatea cadrelor didactice au disponibilitate pentru formare profesională continuă și perfecționare</li><li>- Colectivul profesoral are experiență în derularea unor programe.</li><li>- Relațiile interpersonale existente favorizează crearea unui climat educațional stimulat.</li><li>- Există receptivitatea pentru lucrul în echipă.</li><li>- Coeziunea grupurilor operative de lucru este bună.</li><li>- Există disponibilitate pentru integrarea noilor veniți.</li><li>-Există cadre didactice cu competențe pentru lucrul cu elevi cu nevoi speciale și pentru școli inclusive dezvoltate prin program postuniversitar</li><li>- Exemplele de bună practică sunt popularizate la nivelul catedrelor, școlii și județului.</li></ul>	<ul style="list-style-type: none"><li>- Conservatorismul și rezistența la schimbare fac ca în procesul didactic să persiste mentalități care plasează profesorul în centrul atenției și nu elevul.</li><li>- Comunicarea cu părinții este deficitară la nivelul unor clase.</li><li>- Competențe reduse ale unor cadre didactice pentru aplicarea metodelor centrate pe elevi și metode evaluare</li><li>- scăderea motivației și interesului pentru activitățile de formare continuă;</li><li>- încadrarea unor profesori în 2 școli ceea ce duce la implicarea redusă a acestora în viața școlii și a comunității;</li><li>- deviațiile de comportament ale unor elevi</li><li>- Număr mare de elevi ce provin din familii cu probleme sociale, familii monoparentale, părinți plecați în străinătate</li><li>- Implicarea insuficientă a părinților în problemele elevilor</li><li>- Dezinteresul manifestat de elevi și familie în dobândirea unor calificări pe anumite domenii;</li><li>- Insuficiența dezvoltare la elevi a capacității de adaptare și învățare de-a lungul vieții;</li><li>- Absenteismul</li><li>- Număr mare de elevi cu situație neîncheiată în învățământul obligatoriu</li><li>- Elevii școlarizați obțin note mici la testările naționale sau nu le promovează</li><li>- Număr mare de elevi în risc de abandon școlar în învățământul obligatoriu</li><li>- Procent mic de absolvenți care se înscriu la examenele finale</li><li>- Procent mic de absolvenți care promovează Examenul de Bacalaureat</li></ul>

<p><b>O - OPORTUNITĂȚI</b></p> <ul style="list-style-type: none"> <li>- organizarea unor activități metodice care să favorizeze împărtășirea experiențelor personale, creșterea coeziunii grupului, o mai bună comunicare și diseminare a informațiilor</li> <li>- valorificarea parteneriatelor cu Universitatea de Petroșani și Casa Corpului Didactic și agenții economici pentru derularea unui program de dezvoltarea resurselor umane din școală;</li> <li>- posibilitatea participării la diferite cursuri și stagii de formare organizate de ME, ISJ Hd, CCD,</li> </ul>	<p><b>T - AMENINȚĂRI</b></p> <ul style="list-style-type: none"> <li>- scăderea motivației și interesului pentru activitățile de formare continuă;</li> <li>- apariția unor tensiuni și conflicte;</li> <li>- scăderea prestigiului și deprecierea imaginii cadrelor didactice;</li> <li>- scăderea performanței școlare a elevilor pe fondul dezinteresului familiilor pentru evoluția școlară a elevilor.</li> <li>- implicarea la un nivel redus a familiei în viața școlară, ceea ce poate crea dificultăți în proiectarea politicii școlii pe baza nevoilor și așteptărilor acestora;</li> <li>- Scăderea populației școlare;</li> <li>- Reducerea numărului de clase;</li> <li>- Posibilitățile financiare ale familiei sunt limitate;</li> <li>- Creșterea numărului de elevi care abandonează școala;</li> </ul>
--	---

### 2.3.3. Dezvoltarea resurse materiale și financiare

<p><b>- S - PUNCTE TARI .</b></p> <ul style="list-style-type: none"> <li>- Spațiile destinate activităților manageriale, de secretariat și administrative se află într-o stare fizică foarte bună și beneficiază de o dotare cu echipamente corespunzătoare</li> <li>- Școala dispune de fonduri extrabugetare.</li> <li>- Cabinetele de informatică au beneficiat de achiziții recente din sponsorizări.</li> <li>- închirierea unor spații;</li> <li>- spațiu școlar adecvat;</li> <li>- mediu educogen optim și securizant</li> <li>- existența rețelei de conectare la internet;</li> <li>- dotarea școlii cu materiale și mijloace didactice noi și moderne</li> <li>- existența autorizației sanitare</li> <li>- Dotări prin numeroase proiecte de finanțare</li> </ul>	<p><b>W - PUNCTE SLABE</b></p> <ul style="list-style-type: none"> <li>-Gardul școlii deteriorat mai ales în dreptul cimitirului</li> <li>-Asfaltul din curtea școlii deteriorat</li> <li>-Număr mare de cazuri de violență</li> <li>-Acoperișurile de la sălile de sport, ateliere, cămin, Școala Nr.2 și grădiniță deteriorate</li> <li>-Terenul de tenis necesită înlocuirea mochetei</li> </ul>
<p><b>O - OPORTUNITĂȚI</b></p> <ul style="list-style-type: none"> <li>- descentralizare și autonomie instituțională</li> <li>- valorificarea parteneriatului cu comunitatea locală (primărie, agenți economici, părinți) pentru reabilitarea spațiilor de instruire</li> <li>- închirierea unor spații;</li> <li>- atragerea de fonduri prin proiecte</li> </ul>	<p><b>T - AMENINȚĂRI</b></p> <ul style="list-style-type: none"> <li>- administrarea necorespunzătoare a resurselor materiale și financiare existente conduce la subfinanțarea unor domenii prioritare de activitate</li> <li>- degradarea spațiilor școlare și a dotărilor</li> <li>- uzura morală a echipamentelor existente datorat ritmului accelerat al progresului tehnologic</li> </ul>



### 2.3.4. Dezvoltarea resurselor comunitare

<p><b>S - PUNCTE TARI</b></p> <ul style="list-style-type: none"><li>- Școala are un parteneriat solid cu organizații și instituții din toate segmentele comunității locale sau din țară</li><li>- Partenerii comunitari participă la luarea unor decizii privind politicile educaționale ale școlii prin reprezentanți desemnați în mod democratic</li><li>- Colaborarea cu partenerii comunitari în domeniul economic și cel educațional se realizează în vază unor convenții sau protocoale care precizează în mod clar domeniile de interes și direcțiile de acțiune</li><li>- Școala aplică și implementează proiecte Erasmus+ care contribuie la dezvoltarea parteneriatelor europene, facilitând mobilitatea educațională și profesională</li><li>- valorificarea parteneriatelor cu instituțiile din domeniul culturii în organizarea unor activități extracurriculare</li><li>- valorificarea parteneriatelor cu centrele culturale pentru stabilirea unor relații cu unități școlare din spațiul European</li></ul>	<p><b>W - PUNCTE SLABE</b></p> <ul style="list-style-type: none"><li>- Parteneriatul cu părinții are un grad ridicat de formalism, în detrimentul eficienței și implicării acestora în viața școlii.</li><li>- Relațiile cu organizații non-guvernamentale sunt timide.</li><li>- Parteneriatul cu școlile din învățământul gimnazial în domeniul orientării școlare este slab dezvoltat.</li></ul>
<p><b>O - OPORTUNITĂȚI</b></p> <ul style="list-style-type: none"><li>- disponibilitatea și responsabilitatea unor instituții de a veni în sprijinul școlii</li><li>- valorificarea parteneriatelor cu agenții economici pentru inserția profesională a absolvenților</li><li>- valorificarea parteneriatelor cu școlile din ciclul gimnazial pentru culegerea informațiilor privind opțiunile elevilor și eficientizarea proceselor de ofertare a programelor școlii</li><li>- valorificarea parteneriatelor cu instituțiile din domeniul culturii în organizarea unor activități extracurriculare</li><li>- valorificarea parteneriatelor cu centrele culturale pentru stabilirea unor relații cu unități școlare din spațiul european</li><li>- Acordarea premiilor “Margareta Dima” șefului de promoție la liceu și celui cu rezultatele cele mai bune la examenul de bacalaureat de către Asociația Information&amp;Quality Education din Petroșani</li></ul>	<p><b>T - AMENINȚĂRI</b></p> <ul style="list-style-type: none"><li>- organizarea defectuoasă a activităților de parteneriat conduce la diminuarea efectelor scontate</li><li>- instabilitate la nivel social și economic a instituțiilor potențial partenere</li><li>- nerezolvarea decătre primării a problemelor legate de sprijinirea elevilor navetiști și a celor care provin din familii cu situație socio-profesională precară</li><li>- unii parteneri pentru desfășurarea pregătirii practice a elevilor nu înțeleg importanța a acestei activități și nu acordă sprijin școlii sau nu acceptă colaborarea efectivă cu școala</li></ul>

## **2.4. REZUMAT AL ASPECTELOR PRINCIPALE CARE NECESITĂ DEZVOLTARE**

Autoevaluarea activitatii școlii a relevat faptul ca prioritățile în dezvoltarea învățământului profesional și tehnic, identificate la nivel regional și local, au constituit obiective de referință pentru școala noastră, necesitând dezvoltare în continuare. Au fost identificate priorități noi ale școlii pentru perioada următoare, care necesită stabilirea de obiective și acțiuni prin Planul de Acțiune al Școlii.

- Asigurarea calității procesului instructiv educativ
- Asigurarea șanselor egale în formarea profesională
- Integrarea elevilor cu nevoi speciale
- Asigurarea tranziției de la școală la locul de muncă
- Dezvoltarea rețelelor de colaborare la nivel intern și extern
- Asigurarea sprijinului pentru alegerea avizată a traseului de formare profesională
- Îmbunătățirea accesului la informare
- Dezvoltarea educației la cerere - formarea profesională a adulților
- Formarea cadrelor didactice pentru implementarea Sistemului Național al Calității (în special pentru ICE, programe de sprijin, învățare asistată de calculator, educație la cerere)
- Implicarea partenerilor în susținerea materială a elevilor proveniți din medii defavorizate.
- Orientarea și consilierea privind cariera și dezvoltarea personală a elevilor .
- Implementarea și derularea de proiecte din perspectiva descentralizării
- Dezvoltarea departamentului de marketing educațional. Promovarea rezultatelor și valorilor școlii.
- Creșterea numărului de elevi implicați în activitățile extracurriculare
- Scăderea ratei absenteismului și a abandonului școlar.
- Creșterea ratei de absolvire a claselor terminale
- Creșterea numărului de elevi care își continuă studiile după absolvirea școlii profesionale
- Creșterea numărului de absolvenți care participă la examenul de bacalaureat
- Creșterea promovabilității la examenul de bacalaureat
- Gestionarea eficientă a resurselor materiale, didactice și a resurselor financiare

**Partea a 3-a**  
**PLAN DE ACȚIUNE**  
**perioada 2022-2026**

**PRIORITATEA 1 Crearea unui cadru adecvat pentru creșterea calității în educație****OBIECTIV 1. Asigurarea accesului tuturor elevilor la servicii educaționale de calitate****TINTA :** Toții elevii sunt sprijiniți să găsească informații conform nevoilor individuale de învățare**Context:** Asigurarea calității în învățământul profesional și tehnic, recomandă autoevaluarea activității în scopul identificării aspectelor care au nevoie de îmbunătățire. Analiza internă efectuată arată că strategiile de predare-învățare-evaluare folosite de cadrele didactice sunt variate, dar nu sunt tot timpul adaptate stilurilor individuale de învățare, abilităților și motivării fiecărui elev. Resursele materiale ale școlii necesită îmbunătățiri.

<b>Măsurii/Acțiuni pentru atingerea Obiectivului (ce trebuie să se întâmple)</b>	<b>Rezultate așteptate (măsurabile)</b>	<b>Data pana la care vor fi finalizate</b>	<b>Persoana/ persoanele responsabile</b>	<b>Parteneri implicați</b>	<b>Sursă de finanțare</b>
Realizarea planului operațional privind asigurarea calității educației	Planul operațional privind asigurarea calității educației	Octombrie	Responsabil CEAC		
Evaluarea inițială	Cunoașterea nevoilor de instruire, educație și formare	septembrie	Cadrele didactice		extrabugetare
Organizarea programelor de recuperare și consolidarea cunoștințelor și deprinderilor	Programe de consultații, meditații și pregătire suplimentară/diferențiată	Octombrie	Responsabili comisii metodice	ISJ. Hd	extrabugetare
Implementarea metodelor active de învățare și a metodelor alternative de evaluare	Cel puțin 80 % din cadrele didactice aplică metodele active de învățare	Permanent	Echipa managerială a școlii Responsabilii comisiilor metodice		extrabugetare
Adaptarea stilului de predare și a strategiilor la particularitățile și nevoile de învățare ale elevilor	Cel puțin 90 % din activitățile didactice și lecții țin cont de nevoile de învățare ale elevilor	Permanent	Cadrele didactice		
Respectarea riguroasă a standardelor de pregătire profesională în procesul didactic	Raport de monitorizare a aplicării standardelor	An școlar	Director Responsabil arie curriculară Tehnologii	Parteneri instruire practică	
Identificarea elevilor cu nevoi speciale	Bază de date cu elevii cu nevoi speciale(de orice natură )	Octombrie și când este cazul	Psihopedagog Profesori Diriginți	Elevi părinți	

<b>Obiectiv 2.</b> Creșterea calității actului educațional, cu scopul ameliorării rezultatelor școlare și obținerea unor rezultate bune la examenele naționale.						
<b>ȚINTA</b> Creșterea cu 20 % a rezultatelor la examenele naționale până în 2026						
<b>CONTEXT</b> Rezultatele nemulțumitoare obținute la examene naționale						
Diversificarea și modernizarea strategiilor de predare-învățare, în scopul : -stimulării interesului elevilor pentru pregătire; -încurajării participării active elevilor în desfășurarea orelor didactice; -transferului de cunoștințe între disciplinele de studiu; -dezvoltării capacității de autoevaluare a performanțelor -stimulării potențialului creativ al elevilor	activități didactice atractive și motivante	Permanent	Echipa managerială a școlii Responsabilii comisiilor metodice Cadrele didactice			extrabug etare
Asigurarea unui program de activități remediale/pregătire suplimentară a elevilor din anii terminali la disciplinele prevăzute cu probe la examenele naționale	Grafic suplimentar de pregătire	Octombrie	Directori adjuncți Responsabilii arii curriculare Responsabilii comisiilor metodice	Elevii, părinți		
Organizarea și desfășurarea simulării examenului de Bacalaureat la clasa a XII-a	Raport monitorizarea desfășurării simulării	După calendarul ISJ si ME	Director Directori adjuncți	ISJ.HD Profesori elevi		
<b>Obiectiv 3.</b> Reducerea absenteismului școlar, a riscului de abandon școlar, prevenirea violenței și creșterea siguranței elevilor						
<b>ȚINTA 1</b> Reducerea cu 20% a absenteismului a părăsirii timpurii a școlii și a abandonului școlar până în 2026.						
<b>ȚINTA 2</b> Reducerea cu 20% a actelor de violență și abateri disciplinare până în 2026.						
<b>ȚINTA 3</b> Creșterea ratei de absolvire a liceului cu 10%, până în 2026						
<b>CONTEXT</b> Școala înregistrează un număr mare de absențe care în anumite situații conduc la abandon școlar sau părăsirea timpurie a școlii. Unii elevi manifestă un comportament agresiv înregistrându-se acte de violență mai ales la nivelul învățământului obligatoriu.						
Încheierea unor	Protocoale de	Anual/Octo	Director	Elevi,		

protocoale de colaborare cu Poliția, Jandarmeria, Agenția națională Antidrog,	colaborare	mbrie	Directori adjuncți Consilier educativ	părinți, cadre didactice Instituții partenere	
Monitorizarea asigurării securității elevilor în perimetrul școlilor și în împrejurimi	Grafice de monitorizare	zilnic (în școală)	Director Directori adjuncți Profesori serviciu	Elevii Profesor ii	
Colaborarea cu fundații și asociații specializate	Protocoale de colaborare	Octombrie și de câte ori este nevoie	Director Directori adjunct Consilier educativ	Elevi, părinți, cadre didactice Instituții partenere	
Actualizarea Regulamentului Intern de funcționare a unității și popularizarea acestuia pe site-ul școlii, afisarea acestuia la loc vizibil și prelucrarea la clasă	Regulament Intern avizat în Consiliu Profesoral Procese verbale de prelucrare semnate de la toate clasele	Octombrie	Director Directori iadjuncț er educativ	Director Directori adjunct Consilier educativ Diriginți	

**PRIORITATEA 2 Îmbunătățirea condițiilor de învățare prin dezvoltarea bazei materiale și gestionarea eficientă a resurselor financiare**

**OBIECTIV 1 : Reabilitarea și modernizarea infrastructurii**

**ȚINTA 1** 95% din spațiile de instruire să fie favorabile integral predării învățării

**ȚINTA 2** Creșterea cu 30 % a resurselor de învățare și a facilităților logistice până în 2026

**CONTEXT:** Unitatea școlară dispune de 4 clădiri , 3 clădiri cu săli de clasă, 2 clădiri cu ateliere de practică, 1 sală de sport mare și 1 mică pentru gimnaziu , 2 terenuri de sport. O mare parte din resursele de instruire sunt uzate fizic și moral și este prioritară înlocuirea acestora. Menționăm că există și dotări mulțumitoare și pentru disciplinele de cultură generală și cele de cultură tehnică obținute prin proiecte sau venituri proprii.

<b>Acțiuni pentru atingerea obiectivului:</b>	<b>Rezultate așteptate (măsurabile)</b>	<b>Termen</b>	<b>Persoana persoane responsabile</b>	<b>Parteneri:</b>	<b>Sursa de finanțare</b>
1. Reparații curente la grupuri sanitare și de instalații termice și electrice	Reducerea pierderilor, Asigurarea condițiilor igienico-sanitare impuse de legislație	Vacanțe școlare, ori de câte ori este nevoie	Director Administrator școlar	Consiliul Local	Bugetul local Venituri proprii
2. Igienizare școală-zugraveli, reparații curente	Spații optime de desfășurare a activităților	Vacanțe	Director, Administrator	Consiliul local	Bugetul local si fonduri proprii

3. Achiziționare materiale de instruire practica si laborator tehnologic și materiale didactice	Echipamente si materiale necesare pentru instruire practică si laborator tehnologic pentru domeniile constructii, mecanică, estetică, electromecanică și discipline de cultură generală	Permanent	Director Administrator Responsabili arii curriculare	ME EDUPRO Consiliul Consultati v al părinților	Fonduri Proiecte Donații Sponsorizări
4. Achiziționare și repartii de mobilier școlar	Mobilier corespunzător și suficient în toate spațiile de învățământ	Cand este cazul	Director Administrator	ME EDUPRO Consiliul Consultati v al părinților	Fonduri Proiecte Donații Sponsorizări
5. Dotarea atelierelor școlare	6 ateliere dotate cu echipamente utile desfășurării orelor de practică	1 Septembrie 2025	Director Administrator Contabil șef	Primăria Sponsori	Sponsorizări Proiecte
8. Asfaltarea curții școlii	Curte asfaltată	Decembrie 2025	Director Administrator Contabil șef	Primaria	Venituri extrabugetare

<b>PRIORITATEA 3 Formarea resurselor umane ale școlii</b>					
<b>OBIECTIV 1 :</b> Pregătirea profesională a cadrelor didactice, asigurarea condițiilor pentru evoluția în carieră și dezvoltare profesională					
<b>ȚINTA:</b> Minim 80 % din cadrele didactice participante la cursuri de formare continuă până în 2026					
<b>CONTEXT:</b> Majoritatea cadrelor didactice care funcționează în unitatea școlară au experiență didactică, au participat la numeroase cursuri de formare prin diverse programe.Sunt cadre didactice tinere care urmăresc dezvoltarea personal					
<b>Acțiuni pentru atingerea obiectivului:</b>	<b>Rezultate așteptate (măsurabile)</b>	<b>Termen</b>	<b>Persoana persoane responsabile</b>	<b>Parteneri: Cost:</b>	<b>Sursa de finanțare</b>
Întocmirea PROGRAMULUI DE PERFECTIONARE CADRE DIDACTICE	Program de perfecționare	octombrie	Responsabil comisie perfecționare	ISJ.HD CCD HD UNIVERSITĂȚI FURNIZOR I DE PROGRAM E	Resurse bugetare Surse extrabugetare Finantare proprie
Monitorizarea participării cadrelor didactice la cursuri de formare în	Grafic participare Bază de date	octombrie iunie	Director adjunct Responsabil perfecționare	Profesorii	



vederea evaluării standardizate.					
Asigurarea accesului tuturor cadrelor didactice la proiectele școlii în scopul implementării unui sistem flexibil al managementului calității formării continue	Panou informativ cu proiectele școlii Raport tematic	octombrie - iunie	Director adjunct Responsabil perfecționare	Profesorii	Resurse bugetare Surse extrabugetare
Asigurarea calității activităților de formare continuă a personalului didactic prin monitorizarea impactului programelor de formare la nivelul clasei și al unității de învățământ preuniversitar.	Raport tematic	iunie	Director adjunct Responsabil perfecționare	Profesorii Elevii Părinți	
<p><b>OBIECTIV 2 Asigurarea eficienței activității de perfecționare a personalului didactic și aplicarea TIC în procesul de predare – învățare.</b></p> <p><b>ȚINTA:</b> 75% dintre profesorii școlii vor utiliza metode moderne de învățare și se vor axa pe aplicarea învățării centrate pe elev, până la finele anului 2026</p> <p><b>CONTEXT:</b> Există în mare măsură o experiență a cadrelor didactice în utilizarea metodelor de învățare centrate pe elev dar asistențele/ observările la ore au evidențiat la unele cadre didactice un stil de predare bazat pe metode tradiționale în defavoarea celor moderne bazate pe acțiune și pe particularitățile individuale ale elevilor.</p>					
<b>Acțiuni pentru atingerea obiectivului:</b> 1.Asigurarea unei planificări și proiectări a activităților de învățare centrate pe elev și corelate cu stilurile individuale	<b>Rezultate așteptate (măsurabile)</b> Documente de proiectare a activității didactice conforme principiilor incluziunii	<b>Termen</b> Septembrie	<b>Persoana persoane responsabile</b> Responsabilii comisiilor metodice	<b>Parteneri:</b> Comișii metodice ISJ CCD	<b>Sursa de finanțare</b>
3.Realizarea de activități demonstrative la nivelul comisiilor metodice cu scopul prezentării metodelor moderne de învățare centrată pe elev și dezbateri în cadrul	O lecție demonstrativă pentru fiecare comisie metodică	Semestrial	Sefii de comișii metodice	Profesorii școlii	

catedrelor privind lucrul cu elevii în general și al elevilor cu C.E.S. în special.					
4. Implementarea TIC în pregătirea profesională.	Cel puțin o lecție pe arie curriculară	Lunar	Responsabilii comisiilor metodice Cadre didactice	ISJ CCD	Surse extrabugetare
5. Monitorizarea aplicării la clasă a utilizării metodelor centrate pe elev.	Utilizarea metodelor moderne de învățare centrată pe elev de către 85% dintre profesori evidențiate prin asistente la ore.	Permanent	Directorii Responsabilii comisiilor metodice	Comisi metodice ISJ	

#### **PRIORITATEA 4: DEZVOLTAREA SERVICIILOR DE ORIENTARE ȘI CONSILIERE INDIVIDUALĂ A ELEVILOR PRECUM ȘI A CELOR PRIVIND CARIERA**

##### **OBIECTIVE**

- **Sprijinirea elevilor în depășirea problemelor specifice vârstei;**
- **Promovarea sănătății și a stării de bine;**
- **Dezvoltarea personală a elevului;**

**Sprijinirea elevilor în luarea deciziei privind cariera, corelând aspirațiile personale cu nevoile pieței din județul Hunedoara**

##### **ȚINTA:**

1. Realizarea unui număr mediu de minim 2 ore de consiliere și orientare școlară și profesională/elev, anual.
2. Sistem unitar de raportare și indicatori calitativi de evaluare a activităților și rezultatelor serviciilor de consiliere, adoptat și implementat până în 2026
3. Reducerea absenteismului cu 20 % până în 2026
4. Reducerea abandonului școlar cu 15% până în 2026
5. Creșterea ratei de participare la examenul de bacalaureat cu 15%, până în 2026
6. Elaborarea la nivelul școlii, pe nivele de învățământ, de suporturi informaționale necesare diriginților în activitatea de consiliere și orientare - până în 2026

**CONTEXT:** Școala răspunde doar nevoilor informaționale ale elevului, nu și celor psihopedagogice și sociale. Unul dintre scopurile educației este pregătirea elevului pentru viață. Creșterea numărului de eșecuri, abandonuri școlare, de comportamente delincvente sau nesănătoase, de tulburări emoționale în rândul elevilor, indică faptul că ar trebui să se facă mai mult în această direcție. Profesorul diriginte, în general, nu este abilitat pentru consilierea educațională și orientarea elevului și nu are competențe în consilierea de criză. Aceste activități reprezintă domenii de intervenție ce țin strict de competența psihopedagogului. Toate acestea trebuie realizate într-un cadru adecvat.

<b>Acțiuni pentru atingerea</b>	<b>Rezultate așteptate</b>	<b>Termen</b>	<b>Persoana persoane</b>	<b>Parteneri:</b>	<b>Sursa de finanțare</b>
---------------------------------	----------------------------	---------------	--------------------------	-------------------	---------------------------

<p><b>obiectivului:</b></p> <p>1. Colaborarea cu CJRAE din regiune pentru adoptarea unui sistem unitar de raportare și indicatori calitativi de evaluare a activităților și rezultatelor serviciilor de consiliere</p> <p>2. Proiectarea și implementarea unui calendar obligatoriu de activități de informare și consiliere pentru: - clasa a XII-a și a a XIII-a liceu tehnologic,; alternative de angajare și/sau de continuare a studiilor</p>	<p><b>(măsurabile)</b></p> <p>Sistem unitar de raportare și indicatori calitativi</p> <p>Calendarul activităților. 90% dintre absolvenți informați/consiliați privind alternative de angajare și/sau de continuare a studiilor</p>	<p>octombrie</p> <p>noiembrie</p>	<p><b>responsabile</b></p> <p>Psiholog școlar</p> <p>Psiholog școlar</p>	<p>CJRAE</p> <p>AJOFM Universități Agenți economici</p>	
<p>1. Informarea absolvenților claselor a VIII-a din municipiu și județ privind oferta liceului; Aplicare de chestionare elevilor clasei a VIII-a din școlile generale privind opțiunile școlare și profesionale viitoare. Întâlniri cu elevii și părinții acestora pentru prezentarea ofertei educaționale a școlii. Ziua porților deschise pentru comunitate.</p> <p>4. Identificarea elevilor care necesită consiliere</p>	<p>Chestionare aplicate și interpretate. Ședințe de informare și distribuirea de pliante care să conțină și descrierea specializărilor.</p> <p>Registrul vizitatori.</p> <p>Reducerea absenteismului cu 20 % și a cazurilor</p>	<p>Noiembrie</p> <p>Mai</p> <p>Octombrie Permanent</p>	<p>Directori Consilierul educativ Diriginți Profesorul psiholog</p> <p>Psiholog școlar</p>	<p>Cabinet psihopedagogic Școlile din municipiu și județ.</p> <p>Dirigintii</p>	<p>Surse bugetare</p>

individuală și asigurarea acesteia 5. Asigurarea transparenței în formarea profesională: ➤ Realizarea CDL în acord cu nevoile locale. ➤ Consultarea elevilor și părinților în alegerea disciplinelor opționale. ➤ Desfășurarea activităților de instruire practică la potențiali angajatori	de violență în școală cu 15 % Programe CDL elaborate și avizate ISJ și CLDPS  Contracte cu agenții economici	Septembrie	Pofesori Aria curriculara Tehnologii	ISJ Agenții economici	Surse extrabugetare
6. Elaborarea proiectului activităților extracurriculare de orientare în carieră: ➤ Consiliere în carieră ➤ Activități extracurriculare: ➤ Intalniri elevi liceu-elevi gimnaziu; ➤ Activități distractive; ➤ Concursuri pe diferite teme; ➤ Activități sportive.	Orar consilier psihopedagog și numar elevi consiliati. Calendarul activitatilor extracurriculare.	Lunar  Semestrial	Directori Diriginti Conșilier educativ Profesorul psihopedagog	ISJ CJRAE Scoli generale	

**PRIORITATEA 5: ASIGURAREA ACCESULUI LA ÎPT ȘI CREȘTEREA GRADULUI DE CUPRINDERE ÎN EDUCAȚIE**

**OBIECTIV 1 : Facilitarea accesului la educație prin ÎPT**

**ȚINTA: 1. Minim 75% dintre absolvenții de școală profesională își continuă studiile la liceu, învățământ de zi sau seral, până în 2026**

**2. Abandon școlar maxim de 15 % până la sfârșitul anului 2026**

**CONTEXT:** In prezent, există în școală elevi care datorită lipsei resurselor financiare sau a sprijinului din partea părinților care sunt plecați în străinătate, abandonează școala. Școala poate sprijini elevii prin consiliere și acordare de sprijin material și financiar.

Acțiuni pentru atingerea	Rezultate așteptate	Termen	Persoana persoane	Parteneri:	Sursa de finanțare
--------------------------	---------------------	--------	-------------------	------------	--------------------

<b>obiectivului:</b>	<b>(măsurabile)</b>		<b>responsabile</b>		
Identificarea elevilor care prezintă riscul abandonului școlar	Stabilirea nominală a elevilor din clasele a IX-a și a X-a care prezintă pericolul de abandon din diferite motive (probleme materiale și financiare, dezinteresul elevului pentru învățatură, lipsa supravegherii părinților, etc.)	Semestrul I	Director adjunct Consilierul educativ Diriginții	Diriginții prof. psiholog Părinții	
Atragerea de agenți economici în vederea acordării de burse sau alte forme de sprijin elevilor cu probleme materiale și financiare	Cel puțin 2 burse private sau alte forme de sprijin	Februarie	Director adjunct	Agenții economici	
Monitorizarea prezenței la programul școlar al elevilor	Scăderea numărului de absențe nemotivate	Iunie	Directorii Consilierul educativ Diriginții	Diriginții părinții	
Parteneriat încheiat cu Poliția de Proximitate	Rezolvarea cazurilor care necesită intervenția și a Poliției de Proximitate	Octombrie	Directorii Consilierul educativ Diriginții	Poliția de Proximitate	
Consiliere specială pentru elevii care prezintă riscul abandonului școlar	Rezolvarea cazurilor care necesită asemenea intervenții	iunie	Consilierul educativ Diriginții psiholog	Elevii Părinții	
Adoptarea unui program de măsuri pentru identificarea și integrarea elevilor cu cerințe educaționale speciale (CES)	Existența unei baze cu de date referitoare la elevii cu cerințe educaționale speciale	Octombrie	Psiholog școlar Responsabil comisie CES	Diriginții	
Asistență specializată, consiliere și sprijin oferite familiilor/elevilor cu	Sprijin prin asistență specializată	Permanent	Psiholog școlar Responsabil comisie CES		

risc de abandon timpuriu					
Srijinirea elevilor pentru intocmirea dosarului pentru bursa Bani de liceu și socială și intocmirea listei de beneficiari	Elevi beneficiari de sprijin financiar și material	Octombrie	Responsabil comisie burse	Diriginții	Bugetul de stat Venituri extrabugetare
Implicarea elevilor în activități extracurriculare.	10 activități extracurriculare desfasurate. 50% din elevii școlii implicați în desfășurarea activităților	Iunie	Consilier educativ	Cabinet pshopedagogic Poliția	
Implicarea părinților în reducerea ratei de absenteism	2 Lectorate cu părinții 20% din părinții elevilor implicați în desfasurarea activitatilor	Iunie	Consiliul de administrație	Părintii elevilor	

## **PRIORITATEA 6 Corelarea ofertei educaționale IPT cu nevoile de calificare din regiune**

### **OBIECTIVUL 1: Adaptarea ofertei pentru formarea profesională inițială la nevoile de calificare identificate, pe domenii și calificări**

#### **Ținte:**

1. Creșterea gradului de inserție a absolvenților pe piața muncii în calificarea obținută cu minim 20% în anul 2026.
2. Corelarea ofertei anuale a școlii cu recomandările PLAI în proporție de 100%
3. Dezvoltarea și diversificarea parteneriatelor cu 10%.
4. Autorizarea și acreditarea pentru calificări și specializări, cel puțin 2 calificări pentru nivelul 3 și cel puțin 2 calificări pentru nivelul 5

#### **Context:**

Din analiza zonală efectuată se constată că există premisele ca o serie de ramuri economice pentru care școala pregătește forța de muncă, să înregistreze o creștere economică reală în intervalul de timp 2021-2025. De asemenea, înființarea consorțiilor școlare pentru învățământ dual reprezintă o oportunitate pentru autorizarea și acreditarea pentru noi calificări profesionale. Este cazul domeniilor: servicii IT, turism, servicii. Pentru domeniile: mecanic, construcții, transporturi, textile și estetica și îngrijirea corpului omenesc, minier, conform Nomenclatorului de calificări recent aprobat, școala pregătește forța de muncă de nivel 3, 4 și 5.

Retehnologizarea întreprinderilor partenere impune însușirea de către adulți și elevi de noi competențe și abilități cheie. Școala dispune de resurse umane și materiale necesare formării tinerilor și adulților la nivelul Standardelor de Pregătire Profesională validate. Parteneriatele dezvoltate în ultimul an au condus la fundamentarea cifrelor de școlarizare și adaptarea ofertei școlare la cerințele pieței muncii.

<b>Acțiuni pentru atingerea</b>	<b>Rezultate așteptate (măsurabile)</b>	<b>Termen</b>	<b>Persoana persoane</b>	<b>Parteneri:</b>	<b>Sursa de finanțare</b>
---------------------------------	---	---------------	--------------------------	-------------------	---------------------------

<p><b>obiectivului:</b> Elaborarea și implementarea unei proceduri de identificare a cererilor de pe piața muncii, inclusiv a meseriilor nou solicitate și a meseriilor nesolicitate</p> <p>Elaborarea dosarului de autorizare pentru nivel 3</p> <p>Elaborarea dosarului de autorizare pentru nivel 5</p>	<p>25% absolvenți care își găsesc un loc de muncă în domeniul de calificare absolvit; - Rata de succes a acestora calculată pe fiecare calificare în parte</p> <p>Autorizarea pentru 2 calificări de nivel 3: Electrician auto și Operator la mașini cu comandă numerică</p> <p>Autorizarea pentru 2 calificări de nivel 5:</p>	<p>Sfârșitul anului școlar</p> <p>Junie 2023</p> <p>Junie 2024</p>	<p><b>responsabile</b> Echipa managerială a școlii Consiliul de administrație CEAC</p> <p>CEAC, Echipa managerială a școlii</p> <p>CEAC, Echipa managerială a școlii</p>	<p>Agenții economici cu care școala derulează parteneriate</p> <p>Parteneri economici ISJ</p> <p>Parteneri economici ISJ</p>	<p>Extrabugetară</p>
<p>Elaborarea planului de școlarizare anual în corelație cu cererile pieței muncii și susținerea aprobării în CLDPS. Organizarea unei sesiuni de informare privind abilitățile cheie pentru agenți economici-parteneri Întocmirea planului operațional pentru activități de tranziție de la școală la locul de muncă</p>	<p>Cel puțin 10 parteneri economici participă la sesiunea de informare</p> <p>Inserție profesională</p>	<p>Anual luna septembrie</p> <p>Anual</p>	<p>Echipa managerială a școlii</p> <p>Phiolog școlar Consilier educativ</p>	<p>10 parteneri economici importanți, ISJ, responsabilii comisiei metodice</p> <p>Agenții economici parteneri</p>	<p>Extrabugetară</p>

**PRIORITATEA 7: DEZVOLTAREA PARTENERIATULUI ȘCOALĂ – COMUNITATE LOCALĂ – AGENȚI ECONOMICI.- REȚELE DE COLABORARE**

**OBIECTIVE :**

- Formarea abilităților necesare pentru creșterea eficienței lucrului în parteneriat cu comunitatea locală în vederea sprijinirii învățământului profesional și tehnic.
- Dezvoltarea relațiilor de parteneriat la nivel național și internațional

**TINTE :**

1. Asigurarea efectuării stagiilor de instruire practica, pentru elevii de la școala profesională, la agenți economici în toate domeniile, de către toți elevii
2. Stabilirea unei noi strategii a Liceului Tehnologic “Dimitrie Leonida” privind colaborarea cu partenerii;
3. Recunoașterea Liceului Tehnologic “Dimitrie Leonida” ca și participant (partener) important în dezvoltarea comunității, furnizor de personal calificat în domeniile : mecanic, electric, textile, construcții, servicii;
4. Creșterea prestigiului Liceului Tehnologic “Dimitrie Leonida” realizarea a cel puțin 10 parteneriate de colaborare pe plan național și internațional
5. 5 parteneriate cu instituții abilitate în vederea informării corecte a elevilor despre anumite pericole : consum de droguri, etnobotanice, trafic ființe umane

CONTEXT : Agenții economici nu sunt foarte interesați de colaborarea cu școala

- Elevii sunt supuși unor influențe exterioare nocive
- Parinții nu se implică suficient în problemele elevilor și ale școlii
- Implicarea redusă a angajatorilor în asigurarea bazei materiale pentru instruire practică;
- Implicarea redusă a angajatorilor pentru organizarea stagiilor de practică;
- Valorificarea slabă din partea școlii a oportunităților de colaborare cu partenerii;

<b>Acțiuni pentru atingerea obiectivului:</b>	<b>Rezultate așteptate (măsurabile)</b>	<b>Termen</b>	<b>Persoana persoane responsabile</b>	<b>Parteneri:</b>	<b>Sursa de finanțare</b>
1. Încheierea de parteneriate cu agenții economici pentru efectuarea de stagii de instruire practică	Convenții de practică	Începând cu septembrie	Director Responsabil Catedra Tehnică	Agenți economici	
2. Încheierea de parteneriate cu școlile generale	Realizarea planului de școlarizare în proporție de 100%	Martie	Consilier școlar	Școlile generale	
3. Dezvoltarea parteneriatului cu parinții prin desfășurarea de activități la care sunt invitați și parinții și organizarea de lectorate	Părinți implicați în activitățile școlii	Periodic Permanent	Director adjunct	Comitetul de părinți pe școală	
4. Diversificarea parteneriatului pentru	Reducerea abandonului	Permanent	Consilier școlar	Instituții și ONG	



activități de prevenire a abandonului școlar, a consumului de droguri, a conumului de plante etnobotanice, a traficului de persoane, etc	școlar Constientizarea pericolului la care se pot supune elevii		Psihologul școlii		
Identificarea de noi parteneri și obținerea acordului acestora pentru a participa activ la buna consiliere și pregătire a elevilor	Realizarea a cel puțin 12 protocoale (parteneriate, contracte)	Mai	Directorii Membrii ariei curriculare “Tehnologii”	Agenții economici Instituții ONG-uri	
Realizarea unor relații de parteneriat durabile cu instituții care pot oferi sprijin în orientarea și consilierea elevilor privind cariera Atragerea în parteneriat a agenților economici care să fie dispuși să aloce timp și resurse umane pentru activitățile de parteneriat	Consilierea elevilor din anii terminali cu privire la posibilitățile de integrare pe piața muncii Locuri de muncă pentru elevi	iunie  Iulie	Directorii Consilierul educativ  Directorii Membrii ariei curriculare “Tehnologii”	AJOFM; Agenții economici din Valea Jiului  Agenții economici din Valea Jiului	
Organizarea de dezbateri cu partenerii pentru ca aceștia să identifice ei înșiși modalitățile prin care pot sprijini școala	Asigurarea de locurilor de practică	Octombrie	Directorii Membrii ariei curriculare “Tehnologii”	Agenți economici Din Valea Jiului	
Creșterea rolului reprezentanților angajatorilor în evaluarea competențelor elevilor la absolvire	Participarea angajatorilor în comisiile pentru susținerea examenelor de absolvire precum și în evaluarea activității practice	Iunie-August	Directorii Membrii ariei curriculare “Tehnologii”	Agenți economici	
Realizarea unei mai bune colaborări cu partenerii pentru a îmbunătăți sprijinul acordat elevilor cu nevoi speciale(CES)	Programe de recuperare, asistență individualizată	permanent	Prof. Muntean Florin consilier psihopedagog Diriginții	ONG-uri, Fundații Agenții economici	

Îmbunătățirea relațiilor de parteneriat cu agenții economici din sectorul privat care pun accentul pe performanță și răspundere	Asigurarea de locurile de practică și selectarea absolvenților în vederea angajării	permanent	Directorii Membrii ariei curriculare “Tehnologii”	Agenții economici din Valea Jiului	
Realizarea unor relații de parteneriat cu alte unități de învățământ	Împărtășirea exemplelor de bună practică cu alte școli, cunoașterea de către elevii din gimnaziu a caracteristicilor și beneficiilor învățământului profesional și tehnic	permanent	Directorii Cadrele didactice	școli generale din oraș și județ	
Realizarea de parteneriate cu unități școlare din țară și străinătate	Îmbunătățirea calității învățământului profesional și tehnic. Identificarea a cel puțin 5 școli	permanent	Directorii Comisia pentru elaborarea proiectelor	Unități școlare partenere	
Îmbunătățirea relațiilor de parteneriat cu părinții în vederea antrenării acestora la întregul proces instructiv-educativ din școală	O mai bună colaborare școală – familie, profesor-elev – părinte. Elaborarea și apoi semnarea de către toți părinții a acordului de educație	octombrie	Consilierul educative Diriginții	Părinții	
Numirea și formarea unui coordonator de parteneriate cu agenții economici	Coordonarea mai bună a activităților derulate cu agenții economici, identificarea de potențiali parteneri (agenți economici, școli din țară și străinătate)	Octombrie	Conducerea școlii Profesori	Agenti economici Din Valea Jiului	
Identificarea agenților	Întocmirea pe	octombrie	Directorii	Agenții	

de profil din zonă și realizarea unei „HĂRȚI” a potențialilor agenți economici	domenii a listelor cu agenților economici parteneri și potențiali parteneri Încheierea a cel puțin 10 de contracte de parteneriat cu agenții economici		Membrii ariei curriculare “Tehnologii”	economici parteneri
Cursuri de formare cu cadrele didactice implicate în activitatea de practică și de realizare a CDL-urilor	Elaborarea C.D.L. pentru clasa a IX-a și a X-a	aprilie	Directorii Membrii ariei curriculare “Tehnologii”	Agenții economici parteneri CLDFPS
Analiza desfășurării practicii comasate la agenții economici	- fișele de evaluare a practicii comasate să răspundă în proporție de 90% competențelor ce trebuie atinse prin standarde	Mai-iunie	Directorii Coordonatori stagii de practică	agenții economici implicați

**DIRECTOR**  
**Prof. Marița Mihaela**

**DIRECTOR ADJUNCT**  
**Prof. Obogeanu Gheorghîța**

## **GLOSAR**

**ÎPT** – Învățământ profesional și tehnic

**ME** – Ministerul Educației

**AEL** – Programul Asistent Educațional pentru Liceu

**PRAI** – Planul Regional de Acțiune pentru Învățământul profesional și tehnic

**PLAI** - Planul Local de Acțiune pentru Învățământul profesional și tehnic

**AJOFM** – Agenția Județeană pentru Ocuparea Forței de Muncă

**ISJ** – Inspectoratul Școlar Județean

**CLDPS** – Comitetul Local de Dezvoltare a Parteneriatului Social pentru Formarea Profesională

**CCD** – Casa Corpului Didactic

**CJRAE** – Centrul Județean pentru Resurse și Asistență Educațională

**ONG** – Organizație Nonguvernamentală

**SWOT** – Strengths (Puncte tari), Weaknesses (Puncte slabe), Opportunities (Oportunități), Threats (Amenințări)

**SPP** – Standarde de Pregătire Profesională

**TIC** – Tehnologii Informaționale și Comunicaționale

**ADR** – Agenția de Dezvoltare Regională